



HENDI

Tools for Chefs

VEGETABLE CUTTER

231852



You should read this user manual carefully before using the appliance.

Sie sollten diese Bedienungsanleitung sorgfältig lesen, bevor Sie das Gerät verwenden.

Lees deze gebruikershandleiding zorgvuldig door voordat u het apparaat gebruikt.

Przed użyciem urządzenia należy uważnie przeczytać niniejszą instrukcję obsługi.

Vous devez lire attentivement ce manuel d'utilisation avant d'utiliser l'appareil.

È necessario leggere attentamente questo manuale utente prima di utilizzare l'apparecchio.

Ar trebui să citiți cu atenție acest manual de utilizare înainte de a utiliza aparatul.

Перед использованием прибора внимательно прочтите это руководство пользователя.

Πρέπει να διαβάσετε προσεκτικά αυτό το εγχειρίδιο χρήσης πριν χρησιμοποιήσετε τη συσκευή.

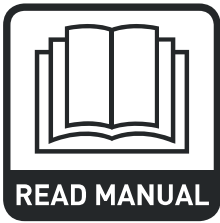

Keep these instructions with the appliance.
Diese Gebrauchsanweisung bitte beim Gerät aufbewahren.
Bewaar deze handleiding bij het apparaat.
Zachowaj instrukcję urządzenia
Gardez ces instructions avec cet appareil.
Conservate le istruzioni insieme all'apparecchio.
Păstrați maualul de utilizare alături de aparat.
Хранить руководство вместе с устройством.
Φυλάξτε αυτές τις οδηγίες μαζί με τη συσκευή.



For indoor use only.
Nur zur Verwendung im Innenbereich.
Alleen voor gebruik binnenshuis.
Do użytku wewnątrz pomieszczeń.
Pour l'usage à l'intérieur seulement.
Destinato solo all'uso domestico.
Doar pentru uz la interior.
Использовать только в помещениях.
Για χρήση μόνο σε εσωτερικό χώρο.

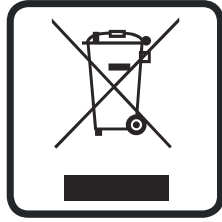

Dear Customer,

Thank you for purchasing this Hendi appliance. Read this manual carefully, paying particular attention to the safety regulations outlined below, before installing and using this appliance for the first time.





Safety regulations

- This appliance is not intended for household use.
- Only use the appliance for the intended purpose it was designed for as described in this manual.
- The manufacturer is not liable for any damage caused by incorrect operation and improper use.
- Keep the appliance and electrical plug away from water and other liquids. In the event the appliance falls into water, immediately remove the power plug from the socket. Do not use the appliance until it has been checked by a certified technician. Failure to follow these instructions will cause life threatening risks.
- Never attempt to open the housing of the appliance by yourself.
- Do not insert objects into the housing of the appliance.
- Do not touch the plug with wet or damp hands.
-  **Danger of electric shock!** Do not attempt to repair the appliance by yourself, repairs are only to be conducted by qualified personnel.
- **Never use a damaged appliance!** When it's damaged, disconnect the appliance from the socket and contact the retailer.
- **Warning!** Do not immerse the electrical parts of the appliance in water or other liquids.
- Never hold the appliance under running water.
- Regularly check the power plug and cord for any damage. When damaged it must be replaced by a service agent or similarly qualified person in order to avoid danger or injury.
- Make sure the cord does not come in contact with sharp or hot objects and keep it away from open fire. Never pull the power cord to unplug it from the socket, always pull the plug instead.
- Make sure that the power cord and/or extension cord do not cause a trip hazard.
- Never leave the appliance unattended during use.
- **Warning!** As long as the plug is in the socket the appliance is connected to the power source.
- Turn off the appliance before unplugging it from the socket.
- Connect the power plug to an easily accessible electrical socket so that in case of emergency the appliance can be unplugged immediately.
- Never carry the appliance by the cord.
- Do not use any extra devices that are not supplied together with the appliance.
- Only connect the appliance to an electrical outlet with the voltage and frequency mentioned on the appliance label.
- Never use accessories other than those recommended by the manufacturer. Failure to do so could pose a safety risk to the user and could damage the appliance. Only use original parts and accessories.



- This appliance should not be operated by persons with reduced physical, sensory or mental capabilities, or persons that have a lack of experience and knowledge.
- This appliance should, under any circumstances, not be used by children.
- Keep the appliance and its power cord out of reach of children.
- **WARNING:** ALWAYS switch off the appliance and unplug from power socket before cleaning, maintenance or storage.

Special Safety Regulations

-  **CAUTION!** Unplug before cleaning, maintenance or repair!
-  **CAUTION!** Two-person handling required!
-  **CAUTION!** Read instruction manual before operation, cleaning or maintenance.
-  **WARNING!** Do not put your hands into the discharge opening during operation. Disconnect the power plug before reaching in.
- This appliance should not be used for cutting frozen vegetables, bone-in meat or fish, etc.
- Use the appliance only as described in this manual.
- This appliance should be operated and installed by specialized trained personnel in the kitchen of the food industry such as catering, restaurant, bar, etc.
- All installation, maintenance and repair works should be performed by specialized trained authorized technicians.
- Do not place the appliance on a heating object. (gasoline, electric, charcoal cooker, etc.) Keep the appliance away from any hot surfaces and open flames. Always operate the appliance on a level, stable, clean, heat-resistant and dry surface.
- Do not use the appliance near explosive or flammable materials, credit cards, magnetic discs or radios.
- This appliance is not intended to be operated by means of an external timer or separate remote-control system.
- Never bypass any safety interlocks on the appliance.
- **WARNING:** Keep all ventilation openings in the appliance clear of obstruction.
- **WARNING:** ALWAYS switch OFF the appliance and unplug from electrical power supply before cleaning, maintenance or storage.
- **WARNING:** ALWAYS keep hands, long hair and clothing away from the moving parts.
- Allow at least 20 cm spacing around the appliance for ventilation purpose during use.
- **Caution!** Securely route the power cord if necessary in order to prevent unintentional pulling or contact with the heating surface.
- Do not wash the appliance with water or waterjet. Washing with water can cause leakage and increase the risk of electric shock. No parts are dishwasher safe.
- Do not clean or store the appliance unless it is completely cooled down.

- Do not move the appliance while it is under operation. Unplug the appliance when moving and hold it at the bottom.
- Do not operate the appliance without vegetables to avoid overheated.
- **WARNING!** Take great care when handling the cutting discs. Wear protective gloves (not supplied) if necessary.

Intended use

- The appliance is intended for professional use and can be operated only by qualified personnel.
- The appliance is designed only for cutting, slicing & grating fresh vegetables (e.g. carrots, potatoes, cabbage, etc) with the use of appropriate cutting discs in commercial use. Any other use may lead to damage of the appliance or personal injury.
- Operating the appliance for any other purpose shall be deemed a misuse of the device. The user shall be solely liable for improper use of the device.

Grounding installation

This appliance is classified as **protection class I** and must be connected to a protective ground. Grounding reduces the risk of electric shock by providing an escape wire for the electric current.

This appliance is fitted with a power cord that has a grounding wire and grounded plug. The plug must be plugged into an outlet that is properly installed and grounded.

Preparations before installation

- Remove all protective packaging and wrapping.
- Check the appliance for completeness and transport damages. In case of incomplete delivery (e.g. cutting disks, etc) or damage, contact supplier immediately. DO NOT use the appliance. (See ==> Warranty).
- Clean the appliance before use (See ==> Cleaning and Maintenance).
- Make sure the appliance is completely dry.

EN

1. General

1.1. Description

The multi-purpose vegetable cutter can slice, shred, grate, chip and dice various foodstuffs (for the preparation of raw and cooked vegetables, fruit).

With its range of cutting discs, the device is ideal for restaurants, high occupancy kitchens, institutions and small companies.

1.2. General precautions

- The vegetable cutter must be operated only by qualified personnel familiar with the use and safety instructions included in this manual.
- In case of personnel rotation, vocational training is necessary.
- Although the device is equipped with several safety systems, avoid touching the cutting discs and moving parts.
- Before any cleaning and maintenance operations check if the device is disconnected from the mains.
- Periodically check the cables and electrical elements.
- Do not use the device to cut frozen food. Remove all hard parts from foodstuffs before cutting to avoid damage of the cutting blades.
- Never replace any parts of the device by yourself. Call the authorized service.

2. Technical data

2.1. Specification sheet

Item no.: 231852

Operating voltage & frequency: 230V ~/50Hz

Rated input power: 750W

RPM Disc: 300 RPM

Noise level: < 70 dB

Protection class: Class I

Waterproof protection class: IP23

Dimensions: 500X250X(H)470 mm

Remark: Technical specification is subjected to change without prior notification.

2.2. Delivery conditions and packing disposal

The vegetable cutter is packed in a sturdy cardboard box with shaped internal edges, which guarantees perfect integrity of the machine during transport.

Each device includes:

- Operations and maintenance manual.
- Ejecting disc.
- All packing components (cardboard box, foam, straps etc.) Can easily be disposed of as municipal waste.

3. Installation

3.1. Setting the device

The device connection and setting must be performed by qualified personnel.

Warning: both the system and location where the equipment is to be installed must comply with the occupational safety and health regulations as well as other regulations in force.

The manufacturer and the seller shall not be held liable for any the manufacturer and the seller shall not be held liable for any regulations.

Place the device on a wide, levelled, dry and stable surface, away from heat sources and water jets.

3.2. Electric connections

The device is supplied with an electrical cable to be connected to a thermal magnetic switch switching off the device in case of accidental contact of the

operator with moving parts.

The device must be grounded according to the local regulations in force.

The manufacturer and the seller shall not be held liable for any direct or indirect damage which may result from failure to observe the local regulations in force.

The vegetable cutter is manufactured to be used with 230V ~50Hz single-phase connection. If the voltage is different from the data specified on a rating plate, please contact the seller.

SINGLE-PHASE CONNECTION



3.3. Safety measures and end user training

Skilled personnel in charge of the installation and electrical connections of the device shall be responsible for training end users. Safety measures

to be applied should be communicated to end users. This operation manual is supplied together with each device.



4. Device operation

4.1. Controls

The controls and pilot light are located on the top of the device in the middle of the aluminium base.

1. Green (i) start push button
2. Red (o) stop push button

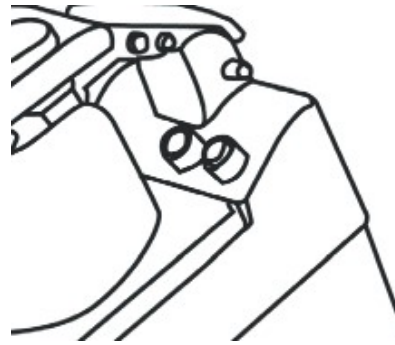

4.2. Assembling the discs

Lift up the locking handle as shown in figure no. 1. And open the cover. Remove the ejector and place appropriate disc. Close the cover. Push the start

button to automatically hook the discs in the correct position.

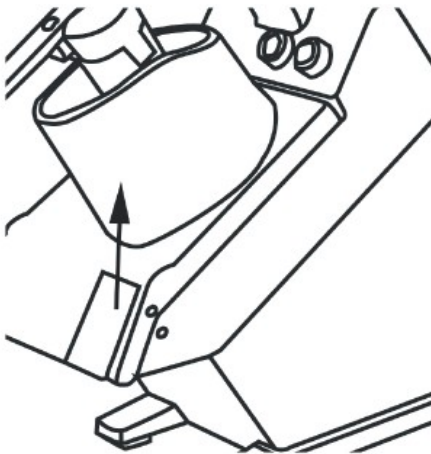

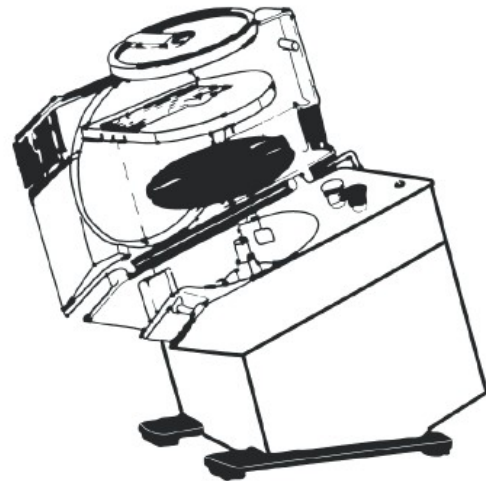

Opening the cover (figure no. 1)



Disc position (figure no. 2)

Be carefull with the disc blades!

4.3. Discs – standard equipment

	PICTURE	PART NO.	SIZE
Grating discs		280300	3mm
		280416	4.5mm
		280317	7mm
Slicing discs		280102	2mm (3 blades)
		280126	4mm (2 blades)



4.4. Using the discs

The device is supplied with the ejector fitted to the drive spindle. Release the cover lock and lift the cover to remove the ejector (see figure. 1)

Before starting work always check the cleanliness of the cutting chamber, the drive spindle, the ejector and the cutting discs.

1) Slicing, shredding and grating

- Mount the ejector onto the flat surface of the drive spindle.
- Mount the required disc (slicing, shredding or other – options).
- Turn the discs clockwise to insert the bayonet and keep on turning clockwise until it reaches the pin.

- To remove the disc, turn it in the opposite direction and lift it using the finger holes at the edges of the disc.
- Close and lock the cover.

2) Cutting into chips or cubes (option)

- Mount the ejector.
- Mount the chips/dice disc in the housing and check for correct fixing (the assembly area must be clean). The upper edge of the chips/dice disc must be placed slightly below the top of the body of the device.
- Then mount the slicing disc of the same size as the chips/dice disc and close the cover.

5. Cleaning and maintenance operations

5.1. General information and products used for cleaning

Before carrying out any cleaning or maintenance operations, check if the mains switch is off and the plug is disconnected from the mains.

Clean the device and the discs thoroughly every day to ensure correct operation and long life of the device.

The cutting discs and the ejector can be cleaned with a warm water jet.

Clean the device, in particular the disc assembly, only with a cloth or a sponge dampened in warm water. Thoroughly remove all remaining foodstuff to prevent the discs from changing their position.

Open the cover and loosen pin 1 as shown in figure no.3. Remove the cover and wash with warm running water.

Clean the surfaces with water with soap, alcohol, non-abrasive detergents or with water without chlorine- or soda-based substances (chlorinated water, hydrochloric acid).

Never use abrasives, steel wool or similar products as they may damage the surface, coating or body of the device.

For cleaning use non-toxic hygiene products.

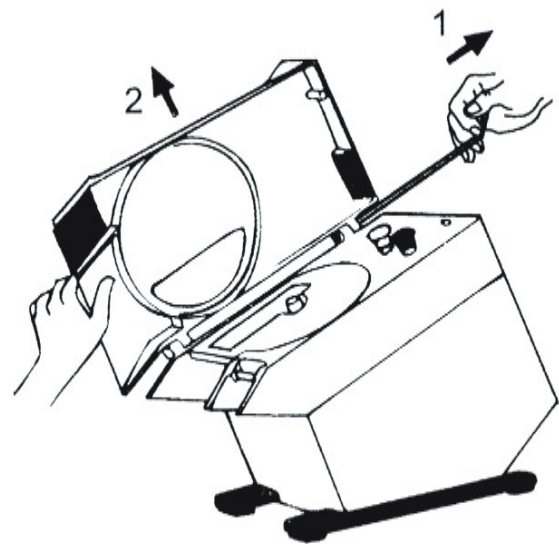

figure no. 3

5.2. In case of failure

When the white pilot light on the panel is on and the device does not start, check if the handle and the cover are closed. Safety microswitches are activated this way. The safety microswitches prevent the

machine start if the securities are not activated. In case of failure, unplug the device and call the maintenance service or qualified personnel.

Do not start the device or attempt self-repairs.

5.3. Device idle for a long time

If the vegetable cutter is to be idle for a long time, unplug and thoroughly clean the device and accessories. Use white vaseline oil (or any similar product) to protect all parts of the device.

These products, mainly composed of oily substances and detergents, and available in spray cylinders

for easy application, make aluminum surfaces glossy and prevent moisture and corrosion.

We recommend covering the device with a nylon (or similar) cloth.

Electric circuit

230V

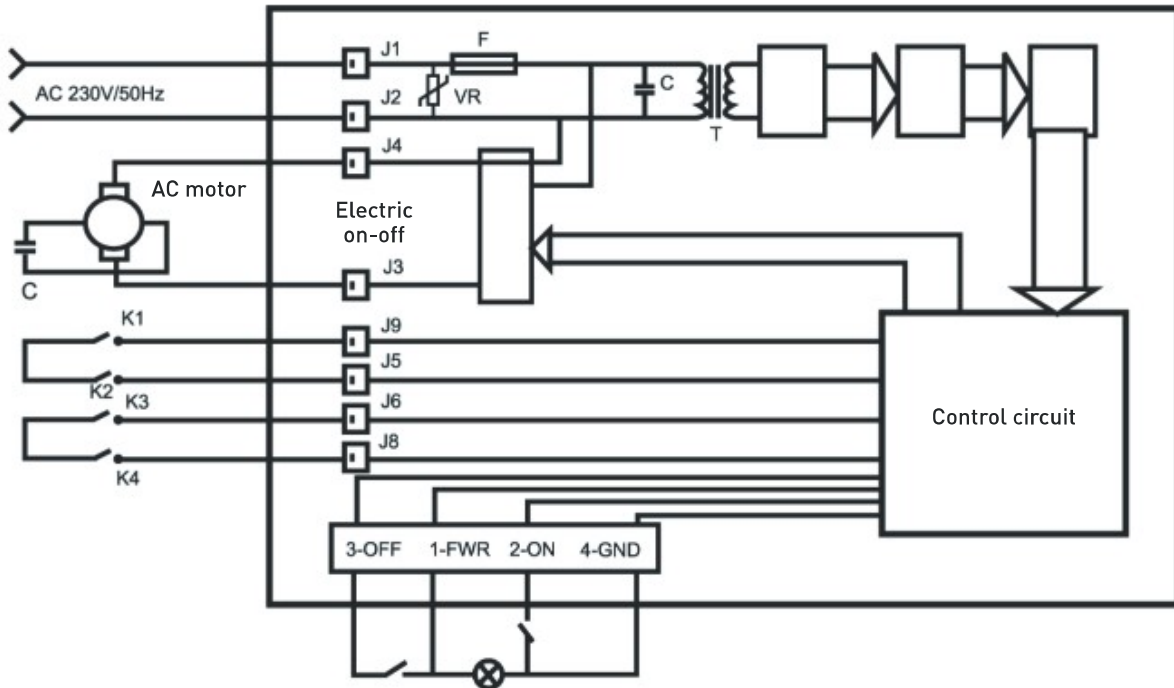

EN

Vegetable cutter – spare parts list

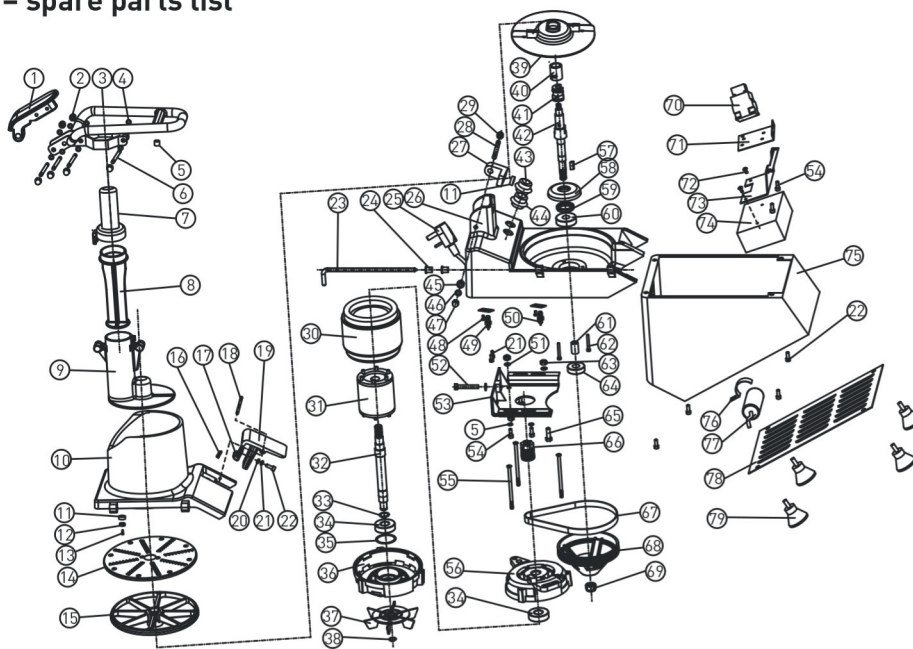

No.	Part Name	No.	Part Name	No.	Part Name
1	Handlebar arm	28	Pin	55	Bolt
2	Screw	29	Screw	56	Front cover of motor
3	Handlebar arm	30	Stator	57	Square key
4	Gasket	31	Rotor	58	Bearing cover
5	Gasket	32	Motor shaft	59	Oil seal
6	Gasket bolt	33	Spring gasket	60	Bearing cover
7	Pusher cap	34	Bearing	61	Half sleeve
8	Pusher	35	Ripple gasket	62	Screw
9	Small feeder hopper	36	Motor back cover	63	Nut
10	Hopper	37	Fan	64	Bearing
11	Seat of magnet	38	Spring gasket	65	Bolt
12	Magnet steel	39	Ejector	66	Strapped wheel
13	Screw	40	Core of disc	67	Belt
14	G003 grater disc	41	Ejector device	68	Belt wheel
15	Disc	42	Output axis	69	Nut
16	Spring	43	On switch	70	Contactora
17	Hook	44	Off switch	71	Support of contactora
18	Pin	45	Pin sleeve	72	Screw
19	Locking handle	46	Flat washer	73	Support of electric box
20	Flat washer	47	Fixing flat	74	Electric box
21	Spring washer	48	Screw	75	Bottom base
22	Screw	49	Microswitch-a	76	Clamp
23	Hopper lid spindle	50	Microswitch-b	77	Capacitor
24	Gasket	51	Flat washer	78	Bottom plate
25	Power cord	52	Screw	79	Foot
26	Body	53	Support of motor		
27	Seat of magnet	54	Screw		

Warranty

Any defect affecting the functionality of the appliance which becomes apparent within one year after purchase will be repaired by free repair or replacement provided the appliance has been used and maintained in accordance with the instructions and has not been abused or misused in any way. Your statutory rights are not affected. If the appliance is claimed under warranty, state where and

when it was purchased and include proof of purchase (e.g. receipt).

In line with our policy of continuous product development we reserve the right to change the product, packaging and documentation specifications without notice.

Discarding & Environment

When decommissioning the appliance, the product must not be disposed of with other household waste. Instead, it is your responsibility to dispose of your waste equipment by handing it over to a designated collection point. Failure to follow this rule may be penalized in accordance with applicable regulations on waste disposal. The separate collection and recycling of your waste equipment at the time of disposal will help conserve natural re-

sources and ensure that it is recycled in a manner that protects human health and the environment.

For more information about where you can drop off your waste for recycling, please contact your local waste collection company. The manufacturers and importers do not take responsibility for recycling, treatment and ecological disposal, either directly or through a public system.



Sehr geehrter Kunde,

Vielen Dank für den Kauf dieses HENDI Gerat. Lesen Sie dieses Handbuch sorgfaltig und achten Sie besonders auf die unten aufgefuhrten Sicherheitsvorschriften, bevor Sie dieses Gerat zum ersten Mal installieren und verwenden.

Sicherheitsvorschriften





- Dieses Gerat ist nicht fur den Haushaltsgebrauch bestimmt.
- Verwenden Sie das Gerat nur fur den vorgesehenen Zweck, fur den es entworfen wurde, wie in diesem Handbuch beschrieben.
- Der Hersteller haftet nicht fur Schaden, die durch fehlerhafte Bedienung und unsachgemae Verwendung verursacht werden.
- Halten Sie das Gerat und den elektrischen Stecker von Wasser und anderen Flussigkeiten fern. Falls das Gerat in Wasser fallt, entfernen Sie sofort den Netzstecker von der Steckdose. Verwenden Sie das Gerat erst, wenn es von einem zertifizierten Techniker uberpruft wurde. Die Nichtbefolgung dieser Anweisungen fuhrt zu lebensbedrohlichen Risiken.
- Versuchen Sie niemals, das Gerat selbst zu offnen.
- Legen Sie keine Objekte in das Gerat ein.
- Beruhren Sie den Stecker nicht mit nassen oder feuchten Handen.
-  **Gefahr eines elektrischen Schlags!** Versuchen Sie nicht, das Gerat selbst zu reparieren, Reparaturen sind nur von qualifiziertem Personal durchzufuhren.
- **Verwenden Sie niemals ein beschadigtes Gerat!** Wenn es beschadigt ist, trennen Sie das Gerat von der Steckdose und wenden Sie sich an den Handler.
- **Warnung!** Tauchen Sie die elektrischen Teile des Gerats nicht in Wasser oder andere Flussigkeiten ein.
- Halten Sie das Gerat niemals unter flieendem Wasser.
- Uberprufen Sie regelmaig den Netzstecker und das Kabel auf Beschadigungen. Bei Beschadigung muss es durch einen Dienstleister oder eine ahnlich qualifizierte Person ersetzt werden, um Gefahren oder Verletzungen zu vermeiden.
- Stellen Sie sicher, dass das Kabel nicht mit scharfen oder heien Gegenstanden in Beruhung kommt und halten Sie es von offenem Feuer fern. Ziehen Sie niemals das Netzkabel, um es von der Steckdose zu trennen, ziehen Sie stattdessen immer den Stecker.
- Stellen Sie sicher, dass das Netzkabel und/oder das Verlangerungskabel keine Auslosegefahr verursachen.
- Lassen Sie die Appliance wahrend des Gebrauchs niemals unbeaufsichtigt.
- **Warnung!** Solange sich der Stecker in der Steckdose befindet, wird das Gerat an die Stromquelle angeschlossen.
- Schalten Sie die Appliance aus, bevor Sie sie vom Sockel trennen.
- Schlieen Sie den Netzstecker an eine leicht zugangliche Steckdose an, so dass das Gerat im Notfall sofort abgenommen werden kann.

DE



- Tragen Sie das Gerät niemals an der Schnur.
- Verwenden Sie keine zusätzlichen Geräte, die nicht zusammen mit der Appliance geliefert werden.
- Schließen Sie das Gerät nur an eine Steckdose mit der Spannung und Frequenz an, die auf dem Etikett des Gerätes angegeben ist.
- Verwenden Sie niemals anderes Zubehör als das vom Hersteller empfohlene Zubehör. Andernfalls könnte ein Sicherheitsrisiko für den Benutzer darstellen und das Gerät beschädigen. Verwenden Sie nur Originalteile und Zubehör.
- Dieses Gerät sollte nicht von Personen mit eingeschränkter körperlicher, sensorischer oder geistiger Leistungsfähigkeit oder von Personen mit mangelnder Erfahrung und Kenntnisnahme betrieben werden.
- Dieses Gerät sollte unter keinen Umständen von Kindern verwendet werden.
- Bewahren Sie das Gerät und das Netzkabel außerhalb der Reichweite von Kindern auf.
- **ACHTUNG:** Schalten Sie das Gerät immer aus und ziehen Sie es vor der Reinigung, Wartung oder Lagerung von der Steckdose ab.

Besondere Sicherheitsvorschriften

-  **HINWEIS!** Vor Reinigung, Wartung und Reparatur den Netzstecker ziehen!
-  **HINWEIS!** Handhabung durch zwei Personen erforderlich!!
-  **HINWEIS!** Bedienungsanleitung vor Betrieb, Reinigung und Wartung lesen!
-  **WARNUNG!** Stecken Sie während des Betriebs nie die Hände in die Auslassöffnung! Trennen Sie das Gerät von der Stromquelle, bevor Sie hineingreifen!
- Das Gerät eignet sich nicht zum Schneiden von tiefgefrorenen Lebensmitteln, Fleisch mit Knochen, Fischen usw.
- Benutzen Sie das Gerät ausschließlich nur entsprechend der vorliegenden Anleitung.
- Das Gerät sollte nur durch geschultes Personal für Kücheneinrichtungen von Restaurants, Kantinen oder durch die Bedienung von Imbissstuben usw. bedient werden.
- Ebenso darf das Gerät nicht auf ein Objekt gestellt werden, das Wärme emittiert (Gas- oder Elektroherd, Grill, usw.). Halten Sie das Gerät weit entfernt von irgendwelchen heißen Flächen oder einer offenen Flamme. Das Gerät stellt man auf eine ebene, stabile, saubere und trockene Fläche, die gegen die Einwirkung hoher Temperaturen beständig ist.
- Das Gerät darf nicht in der Nähe von explosiven oder leicht brennbaren Materialien, Zahlkarten, Magnetscheiben oder Rundfunkempfängern verwendet werden.
- Das Gerät ist nicht für die Bedienung durch einen externen Timer oder ein gesondertes Fernsteuerungssystem geeignet.
- An den Sicherheitsblockaden darf absolut nicht manipuliert werden.
- **WARNUNG:** Die Belüftungsöffnungen des Gerätes dürfen nicht verdeckt werden.



- **WARNUNG:** Denken Sie IMMER vor dem Reinigen, der Wartung oder dem Zubehörwechsel an das Ausschalten und Abtrennen des Gerätes von der Stromversorgungsquelle.
- **WARNUNG!** Man muss IMMER daran denken, dass keine lose Kleidung getragen wird und die beweglichen Teile des Gerätes mit den Händen berührt werden sowie die Haare zusammengebunden sind.
- Ebenso ist ein Raum von mindestens 15 cm rundum das Gerät abzusichern, um die entsprechende Belüftung während der Nutzung zu gewährleisten.
- **Hinweis!** Führen und schützen Sie entsprechend die Stromversorgungsleitung, damit einem zufälligen Ziehen oder Kontakt mit einer heißen Fläche vorgebeugt wird.
- Das Gerät darf weder mit Wasser noch mit einem starken Strahl gewaschen werden, denn dadurch kann das Wasser in den elektrischen Teil des Gerätes gelangen und es kann zu einem Stromschlag kommen. Die Teile des Gerätes dürfen auch nicht in der Geschirrspülmaschine gewaschen werden.
- Das Gerät ist weder zu reinigen noch an den Lagerort zu bringen, bis es nicht völlig abgekühlt ist.
- Während der Nutzung darf das Gerät nicht getragen werden. Vor dem Herumtragen des Gerätes muss man immer daran denken, das Gerät von der Elektrosteckdose zu trennen und das Gerät immer von unten zu halten.
- Um ein Überhitzen des Motors zu vermeiden, darf man das Gerät nicht einschalten, bevor die Lebensmittel eingebracht worden sind.
- **WARNUNG!** Beim Berühren der Trennscheiben muss man besonders vorsichtig sein. Falls notwendig, sind Schutzhandschuhe zu tragen (sind dem Gerät nicht beigelegt).

DE

Verwendungszweck

- Das Gerät ist für den professionellen Einsatz geeignet, deshalb darf es nur durch qualifiziertes Personal bedient werden.
 - Das Gerät ist für den gewerblichen Einsatz bestimmt und dient zum Schneiden, Hobeln und Reiben von frischem Gemüse (z.B. Karotten, Kartoffeln, Kohl, etc.) mit geeigneten Trennscheiben.
- Die Verwendung des Gerätes für andere Zwecke kann zu seiner Beschädigung sowie zu Körperverletzungen führen.
- Jede andere Verwendung des Gerätes gilt als nicht bestimmungsgemäß. Der Benutzer ist allein verantwortlich für die unsachgemäße Nutzung des Gerätes.

Erdungsinstallation

Dieses Gerät ist als **Schutzklasse I** eingestuft und muss mit einer Schutzerde verbunden werden. Die Erdung reduziert das Risiko eines elektrischen Schlags, indem ein Fluchtkabel für den elektrischen Strom bereitgestellt wird. Dieses Gerät ist

mit einem Netzkabel mit einem Erdungskabel und einem geerdeten Stecker ausgestattet. Der Stecker muss in eine Steckdose gesteckt werden, die ordnungsgemäß installiert und geerdet ist.



Vorbereitungen vor dem erstmaligen gebrauch

- Entfernen sie alle schutz- und sonstigen verpackungen.
- Prüfen sie das gerät auf vollständigkeit sowie eventuelle transportschäden. Bei unvollständiger anlieferung (z.B. Es fehlen die trennscheiben) oder beschädigungen, muss man sich sofort mit

- dem lieferanten in verbindung setzen. Bei unvollständiger lieferung oder beschädigung darf das gerät nicht benutzt werden. (Siehe ==> garantie).
- Reinigen sie das gerät vor dem gebrauch (siehe ==> reinigung und wartung).
- Prüfen sie, ob das gerät völlig trocken ist.

1. Allgemeine informationen

1.1. Beschreibung

Der gemüseschneider mit mehreren funktionen ermöglicht das schneiden in scheiben; das hobeln; reiben; schneiden in würfeln verschiedener produkte (vorbereitung von roh- und kochgemüse sowie obst).

Auf grund einer breiten auswahl der schneidescheiben eignet sich das gerät ideal für restaurants, küchen mit einer grossen belegung; institutionen und nicht grossen firmen.

1.2. Allgemeine vorsichtsmassnahmen

- Den gemüseschneider sollte nur geschultes personal bedienen, die sich mit der bedien- und sicherheitsanleitung aus dem vorliegenden handbuch vertraut gemacht haben.
- Bei einem personalwechsel ist die durchführung einer erneuten beruflichen schulung erforderlich.
- Obwohl das gerät mit einem sicherungssystem ausgerüstet ist, muss man das annähern an die schneidescheiben und beweglichen elemente vermeiden.
- Vor dem waschen und den wartungsarbeiten muss man prüfen, ob das gerät von der strom-

- versorgungsquelle getrennt ist:
- Der zustand der stromversorgungsleitung und der elektroelemente ist regelmässig zu prüfen.
- Das gerät darf nicht zum schneiden von gefrorenen lebensmittel verwendet werden. Vor dem schneiden müssen vom lebensmittel sämtliche harten elemente, die das messer beschädigen können, entfernt werden.
- Den austausch von teilen des gerätes niemals selbsttätig vornehmen; wenden sie sich an einen autorisierten servicedienst.

DE

2. Technische daten

2.1. Spezifikationsblatt

Bestellnummer: 231852

Betriebsspannung und -frequenz: 230v ~/50Hz

Nennleistungsaufnahme: 750W

Umdr. Pro min. Der scheibe: 300 obr/min

Geräuschpegel: < 70 dB

Schutzklasse: Klasse I

Wasserbeständigkeitsklasse: IP23

Abmessungen: 500x250x(H)470 mm

Hinweis: die technische spezifikation kann ohne vorankündigung verändert werden.

2.2. Anlieferbedingungen und entsorgung der verpackung

Alle gemüseschneider werden in einem festen wellpappkarton mit profilierten innenkanten verpackt, was während des transports die sicherheit für das gerät garantiert.

Jedem gerät wird folgendes beigelegt:

- Bedien- und wartungsanleitung.
- Auswurfscheibe.
- Alle elemente der verpackung (wellpappkarton, schaum, gurte usw.) Kann man leicht als kommunale abfälle entsorgen.



3. Installation

3.1. Einstellung des gerätes

Das anschliessen und konfigurieren des gerätes muss eine dazu qualifizierte person vornehmen.

Warnung: sowohl das system als auch der zweckmässige standort des gerätes müssen die vorschriften bzgl. Der vorbeugung von unfällen sowie die geltenden vorschriften erfüllen:

3.2. Elektroverbindungen

Das gerät wird zusammen mit dem elektrokabel angeliefert, das man an den thermomagnetischen schalter anschliessen muss, der das gerät bei einem zufälligen kontakt des bedieners mit rotieren-

Der hersteller und verkäufer haften nicht für indirekte schäden, die sich aus der nichteinhaltung der obigen vorschriften ergeben können.

Das gerät muss man auf einer breiten, ebenen, trockenen und stabilen fläche, weit entfernt von einer wärmequelle und wasserstrahlen, aufstellen.

den elementen sofort ausschaltet.

Das gerät muss auch entsprechend den lokal geltenden vorschriften geerdet sein.

Der hersteller und verkäufer haften weder für direkte noch für indirekte schäden, die sich aus der nichteinhaltung der lokal geltenden vorschriften ergeben können.

Der gemüseschneider ist für einen ein-phasenstrom 230v ~50hz geeignet. Wenn sich die spannung im netz von den auf dem typenschild angegebenen parametern unterscheidet, muss man sich an den verkäufer wenden

Połączenie jednofazowe = einphasenverbindung



DE

3.3. Sicherheitsmassnahmen und schulung des endnutzers

Die schulung des endnutzers wird von erfahrenen mitarbeitern durchgeführt, die für die installation und den elektrischen anschluss des gerätes verant-

wortlich sind. Der endnutzer ist über die sicherheitsmassnahmen zu informieren, die anzuwenden sind. Jedem gerät wird eine bedienanleitung beigelegt.

4. Bedienung des gerätes

4.1. Steuerelemente

Die steuerelemente und die kontrolllampe befinden sich oben am gerät, in der mitte der grundplatte aus aluminium.

1. Die grüne taste (i) zum starten des gerätes.
2. Die rote taste (o) zum anhalten des gerätes.

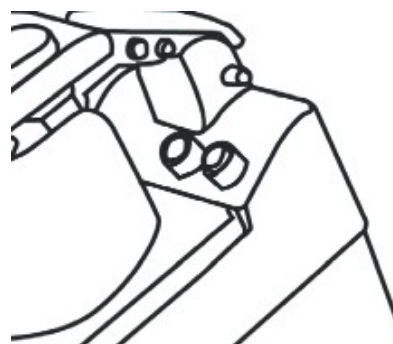

4.2. Montage der scheiben auf dem gerät

Die halterung der blockade entsprechend der abbildung 1 anheben und die abdeckung öffnen bzw. Die auswurfscheibe herausnehmen, danach die entsprechende scheibe auflegen und die abde-

ckung schliessen. Danach die taste start drücken, damit sich die scheibe automatisch in die richtige lage einhakt.



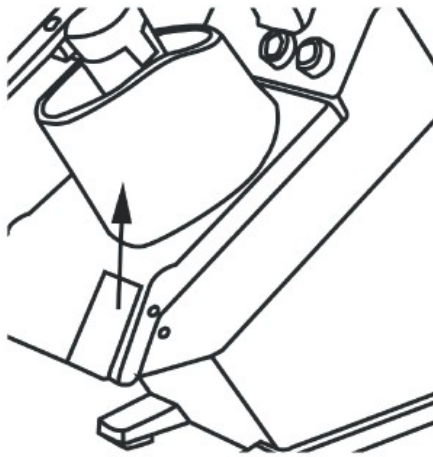

Öffnen der abdeckung (abb.1)

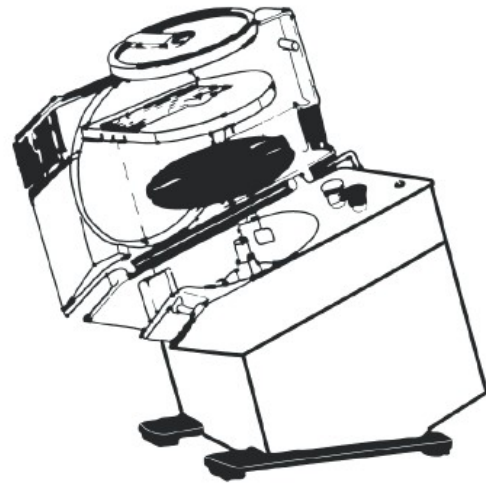

Lage der scheibe (abb.2)

Achten sie auf die schneidkanten der scheibe!

4.3. Scheiben – standardausrüstung

	ABBILDUNG	NR. DES TEILES	GRÖSSE
Reibescheiben		280300	3mm
		280416	4,5mm
		280317	7mm
Schneidscheiben		280102	2mm (3 Schneiden)
		280126	4mm (2 Schneiden)

DE

4.4. Verwendung der scheiben

Das gerät wird mit einer auswurfscheibe angeliefert, die an der antriebsspinde befestigt ist: um die scheibe herauszunehmen; ist die blockade der abdeckung 1 freizugeben und sie bis zum ende anzuheben (siehe abb. 1).

Vor arbeitsbeginn sind folgende baugruppen zu prüfen: sauberkeit der schneidkammer, antriebsspinde, auswurfscheibe und der schneidscheiben.

- 1) Schneiden in scheiben, hobel und reiben:
 - Auswurfscheibe an der ebenen fläche der antriebsspinde befestigen.
 - Entsprechende scheibe befestigen (zum schneiden in scheiben, reiben zu raspeln oder andere zugängliche als optionen).
 - Scheibe nach rechts drehen, um das sog. Bajonett anzulegen; danach in der gleichen richtung drehen bis zu dem moment; wo der bolzen erreicht wird.

- Um die scheibe abzunehmen, dreht man sie in entgegengesetzter richtung und hebt sie an hand der öffnungen und den sich an der kante der scheibe befindenden finger an.
- Schliessen und blockieren der abdeckung.

- 2) Schneiden von pommes frites zu würfeln (option)
 - Auswurfscheibe befestigen.
 - Scheibe für die würfel oder pommes im gehäuse befestigen und ihre korrekte stellung prüfen (der bereich der befestigung muss sauber sein). Die obere kante für die würfel oder pommes muss sich leicht unterhalb des oberen teiles vom gehäuse des gerätes befinden.
 - Danach ist die scheibe zum scheidenschneiden mit der gleichen abmessung wie die scheibe für pommes oder würfel zu befestigen und die abdeckung zu schliessen.



5. Kontroll- und wartungstätigkeiten

5.1. Allgemeine Informationen und zum waschen vorgesehene produkte

Vor dem waschen oder der wartung ist zu prüfen, ob der schalter in der aus-stellung und der stecker aus der steckdose herausgezogen ist.

Das gerät und die scheiben sind täglich sehr genau zu waschen, um die richtige funktion und einen langen nutzungszeitraum zu gewährleisten.

Die schneidscheiben und die auswurfscheibe kann man unter einem warmen wasserstrahl waschen.

Das gerät und besonders der montageort der scheiben sind nur mit einem lappen oder mit warmen wasser angefeuchtetem schwamm zu reinigen: dabei sind alle rester zu entfernen, um eine lageveränderung der scheiben nicht zu ermöglichen.

Die abdeckung öffnen und entsprechend der abb. 3 Den bolzen lösen. Die abdeckung abnehmen und sie in warmen ; fliessenden wasser waschen.



abb.3

5.2. Funktion bei einer havarie

Wenn auf dem paneel die weisse kontrolllampe leuchtet aber das gerät startet nicht, dann muss man prüfen, ob der haltegriff und die abdeckung geschlossen sind. Auf die art und weise sind die sicherheits-mikroschalter eingeschaltet. Sie bewirken, dass dadurch eine inbetriebnahme des gerätes nicht möglich ist; wenn die sicherheitsein-

richtungen nicht eingeschaltet sind:

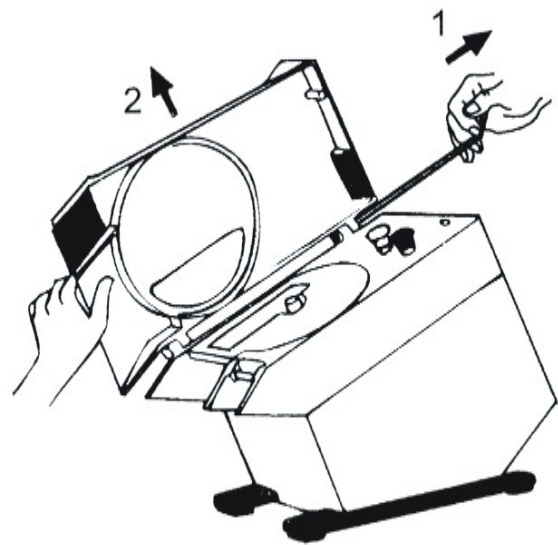
Bei einer havarie ist der hauptschalter an der wand sofort auszuschalten und die wartungstechniker oder geschultes personal zu benachrichtigen.

Starten sie weder das gerät noch probieren sie es selbst zu reparieren.

5.3. Nichtbenutzung des gerätes über einen längeren zeitraum

Wenn das gerät über einen längeren zeitraum nicht genutzt wird; ist der hauptschalter an der wand auszuschalten sowie das gerät und das zubehör zu reinigen. Zum schutz aller elemente des gerätes ist weisses vaseline-öl zu verwenden (oder ein ähnliches produkt). Diese produkte, die hauptsächlich aus öl- oder reinigungssubstanzen bestehen und als spray erhältlich sind; wodurch eine

leichte anwendung möglich ist, geben den aluminiumteilen einen glanz und schützen das gerät vor dem eindringen des wassers und der entstehung von rost.

Wir empfehlen das zudecken des gerätes mit einem nylonstoff (oder ähnlichem).

Elektroschaltplan

230V

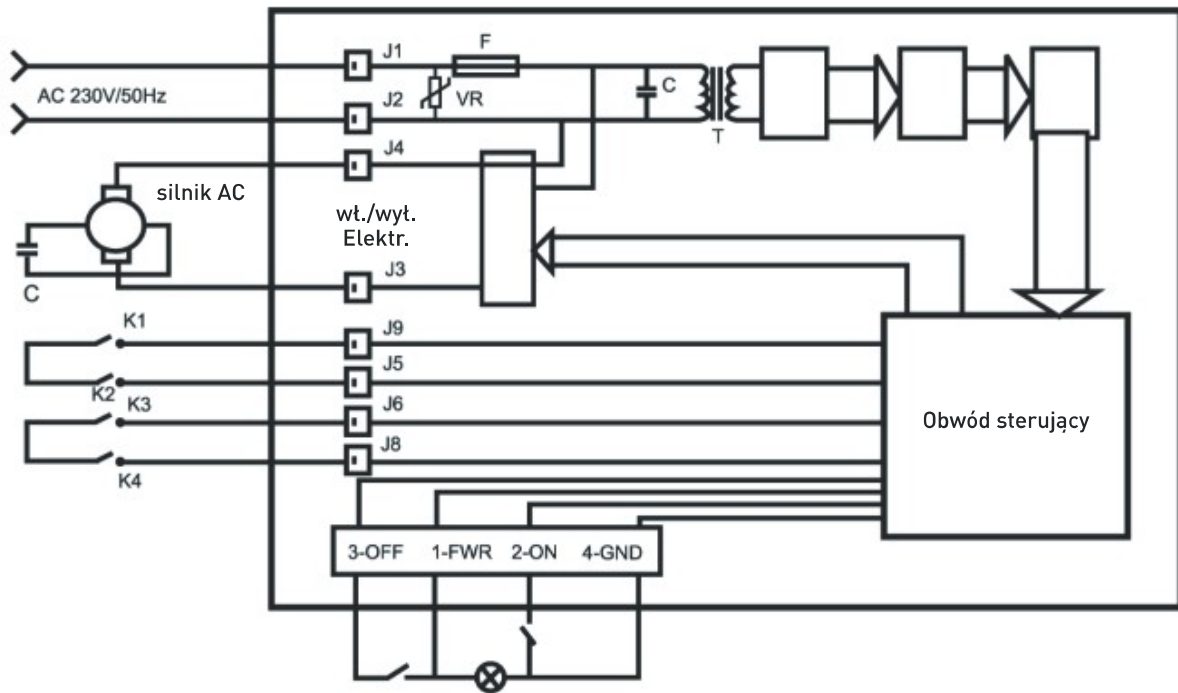

DE

Ersatzteilliste für den Gemüseschneider

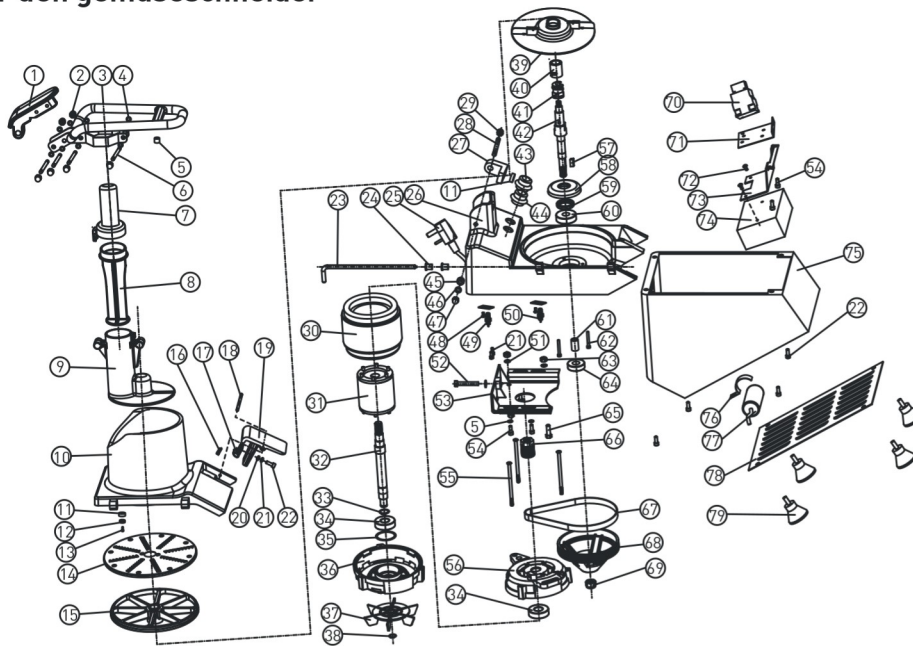

DE

Lfd. Nr.	Teilebezeichnung	Lfd. Nr.	Teilebezeichnung	Lfd. Nr.	Teilebezeichnung
1	Andrückelement	28	Bolzen	55	Schraube
2	Schraube	29	Befestigungsschraube	56	Vordere Motorabdeckung
3	Andrückelement	30	Stator	57	Rechteckschlüssel
4	Dichtung	31	Drehkolben	58	Lagerabdeckung
5	Dichtung	32	Motorwelle	59	Ölabdichtung
6	Dichtungsschraube	33	Federdichtung	60	Lagerabdeckung
7	Andrückverschluss	34	Lager	61	Hülse
8	Andrückelement	35	Dichtung	62	Befestigungsschraube
9	kleine Einsatzöffnung	36	Hintere Abdeckung des Motors	63	Mutter
10	Einfülltrichter	37	Ventilator	64	Lager
11	Stelle des Magneten	38	Federdichtung	65	Schraube
12	Magnetischer Stahl	39	Auswurfscheibe	66	Aufsatzrad
13	Befestigungsschraube	40	Kern der Scheibe	67	Gurt
14	Scheibe zum Reiben G003	41	Ausstosselement	68	Gurtrad
15	Scheibe	42	Ausgabelöhse	69	Mutter
16	Feder	43	Schalter EIN	70	Schalterschütz
17	Haken	44	Schalter AUS	71	Stütze des Schalterschützes
18	Bolzen	45	Hülse des Bolzens	72	Befestigungsschraube
19	Blockadehalterung	46	Flache Unterlegscheibe	73	Stütze des Elektrokastensj
20	Flache Unterlegscheibe	47	Befestigungsplatte	74	Elektrokasten
21	Federring	48	Befestigungsschraube	75	Untere Grundplatte
22	Befestigungsschraube	49	Mikroschalter A	76	Klemme
23	Abdeckbolzen der Einsatzöffnung	50	Mikroschalter B	77	Kondensator
24	Dichtung	51	Flache Unterlegscheibe	78	Untere Platte
25	Stromversorgungsleitung	52	Befestigungsschraube	79	Messer
26	Gehäuse	53	Grundplatte des Motors		
27	Stelle des Magneten	54	Befestigungsschraube		



Garantie

Alle innerhalb von einem Jahr nach dem Kaufdatum festgestellten Defekte oder Mängel, die die Funktionalität des Gerätes beeinträchtigen, werden auf dem Wege der unentgeltlichen Reparatur bzw. des Austausches unter der Voraussetzung beseitigt, dass das Gerät in einer der Bedienungsanleitung gemäßen Art und Weise betrieben und gewartet wird und weder vorsätzlich vernichtet noch nicht bestimmungsgemäß genutzt wurde. Ihre Rechte aus den entsprechenden Gesetzen

bleiben davon unberührt. Eine in der Garantiefrist einzureichende Beanstandung hat die Angabe des Kaufortes und Kaufdatums und in der Anlage einen Kaufbeleg (z.B. Kassenzettel) zu enthalten.

Gemäß unserer Politik der ständigen Weiterentwicklung unserer Produkte behalten wir uns vor, Änderungen am Produkt, an seiner Verpackung und an den dokumentierten technischen Daten ohne vorherige Ankündigung vorzunehmen.

Entsorgung und Umweltschutz

Wird das Gerät außer Betrieb genommen, darf es nicht über den Hausmüll entsorgt werden. Der Benutzer ist für die Übergabe des Gerätes an eine geeignete Sammelstelle für Altgeräte verantwortlich. Die Nichteinhaltung dieser Regel kann gemäß den geltenden Vorschriften über die Abfallentsorgung bestraft werden. Die getrennte Sammlung und das Recycling der Altgeräte trägt zur Schonung der natürlichen Ressourcen bei und sorgt für eine umwelt- und gesundheitsschonende Verwertungsweise.

Weitere Informationen darüber, wo Sie Ihre Altgeräte entsorgen können, erhalten Sie bei Ihrem örtlichen Entsorgungsunternehmen. Der Hersteller und der Importeur übernehmen keine Verantwortung für das Recycling sowie die umweltfreundliche Verwertung von Abfällen, weder direkt noch über ein öffentliches System.



Geachte klant,

Bedankt voor de aanschaf van dit Hendi apparaat. Lees deze handleiding zorgvuldig door, met bijzondere aandacht voor de onderstaande veiligheidsvoorschriften, voordat u dit apparaat voor de eerste keer installeert en gebruikt.

Veiligheidsvoorschriften

- Dit apparaat is niet bedoeld voor huishoudelijk gebruik.
- Gebruik het apparaat alleen voor het beoogde doel waarvoor het is ontworpen, zoals beschreven in deze handleiding.
- De fabrikant is niet aansprakelijk voor enige schade veroorzaakt door onjuist gebruik en onjuist gebruik.
- Houd het apparaat en de stekker uit de buurt van water en andere vloeistoffen. Als het apparaat in water valt, haal dan onmiddellijk de stekker uit het stopcontact. Gebruik het apparaat niet totdat het is gecontroleerd door een gecertificeerde technicus. Het niet volgen van deze instructies zal levensbedreigende risico's veroorzaken.
- Probeer nooit de behuizing van het apparaat zelf te openen.
- Plaats geen objecten in de behuizing van het apparaat.
- Raak de stekker niet aan met natte of vochtige handen.
-  **Gevaar voor een elektrische schok!** Probeer het apparaat niet zelf te repareren, reparaties mogen alleen worden uitgevoerd door gekwalificeerd personeel.
- **Gebruik nooit een beschadigd apparaat!** Wanneer het apparaat beschadigd is, koppelt u het apparaat los van het stopcontact en neemt u contact op met de detailhandelaar.
- **Waarschuwing!** Dompel de elektrische onderdelen van het apparaat niet onder in water of andere vloeistoffen.
- Houd het apparaat nooit onder stromend water.
- Controleer regelmatig de stekker en het snoer op eventuele schade. Bij beschadiging moet het worden vervangen door een serviceagent of een gelijkwaardig gekwalificeerd persoon om gevaar of letsel te voorkomen.
- Zorg ervoor dat het snoer niet in contact komt met scherpe of hete voorwerpen en houd het uit de buurt van open vuur. Trek nooit aan het netsnoer om het uit het stopcontact te halen, trek altijd aan de stekker.
- Zorg ervoor dat het netsnoer en/of het verlengsnoer geen struikelgevaar veroorzaken.
- Laat het apparaat nooit onbeheerd achter tijdens het gebruik.
- **Waarschuwing!** Zolang de stekker in het stopcontact zit, is het apparaat aangesloten op de stroombron.
- Schakel het toestel uit voordat u het uit het stopcontact haalt.
- Sluit de stekker aan op een gemakkelijk toegankelijk stopcontact, zodat het apparaat in geval van nood onmiddellijk kan worden losgekoppeld.
- Draag het apparaat nooit bij het snoer.
- Gebruik geen extra apparaten die niet samen met het apparaat worden geleverd.
- Sluit het apparaat alleen aan op een stopcontact met de spanning en frequentie vermeld op

NL



het etiket van het apparaat.

- Gebruik nooit andere accessoires dan die welke door de fabrikant worden aanbevolen. Als u dit niet doet, kan dit een veiligheidsrisico vormen voor de gebruiker en kan het apparaat beschadigen. Gebruik alleen originele onderdelen en accessoires.
- Dit apparaat mag niet worden gebruikt door personen met verminderde fysieke, zintuiglijke of mentale vermogens, of personen met een gebrek aan ervaring en kennis.
- Dit apparaat mag in geen geval door kinderen worden gebruikt.
- Houd het apparaat en het netsnoer buiten het bereik van kinderen.
- **WAARSCHUWING:** schakel het apparaat **ALTIJD** uit en haal de stekker uit het stopcontact voor reiniging, onderhoud of opslag.

Bijzondere veiligheidsvoorschriften

-  **WAARSCHUWING!** Haal de stekker uit het stopcontact voor reiniging, onderhoud en reparatie!
-  **WAARSCHUWING!** Vereist twee mensen om te verplaatsen.
-  **WAARSCHUWING!** Lees de instructiehandleiding voor gebruik, reiniging en onderhoud!
-  **WAARSCHUWING!** Steek tijdens gebruik geen handen in de opening waar gesneden groenten uitkomt. Haal de stekker uit het stopcontact voordat u erin grijpt.
- Dit apparaat mag niet worden gebruikt voor het snijden van bevroren voedsel, vlees met been of vis, etc.
- Gebruik het apparaat alleen zoals beschreven in deze handleiding.
- Dit apparaat mag alleen worden gebruikt door getraind personeel in keukens van restaurants, kantines of barpersoneel, etc.
- Plaats het apparaat niet op een verwarmingsvoorwerp (kooktoestel op benzine, elektriciteit, houtskool, etc.). Houd het apparaat uit de buurt van warme oppervlakken en open vuur. Gebruik het apparaat altijd op een vlakke, stabiele, schone, hittebestendige en droge ondergrond.
- Gebruik het apparaat niet in de buurt van explosieve of ontvlambare materialen, creditcards, magnetische schijven of radio's.
- Dit apparaat is niet bedoeld om gebruikt te worden in combinatie met een externe timer of apart afstandsbedieningssysteem.
- Omzeil nooit de veiligheidsmechanismen op het apparaat.
- **Waarschuwing:** houd alle ventilatieopeningen in het apparaat vrij.
- **Waarschuwing:** schakel het apparaat **altijd** uit en trek de stekker uit het stopcontact alvorens het apparaat te reinigen, onderhouden of op te bergen.
- **Waarschuwing!** Houd uw handen, lange haren en kleding **altijd** uit de buurt van de bewegende onderdelen.
- Laat tijdens gebruik minimaal 15 cm ruimte vrij rond het apparaat voor voldoende ventilatie.



- Let op! Plaats het netsnoer indien nodig op een veilige manier om te voorkomen dat het in contact kon komen met het verwarmingsoppervlak en dat er per ongeluk aan het netsnoer kan worden getrokken.
- Was het apparaat niet met water of een waterstraal. Wassen met water kan lekkage veroorzaken en het risico op elektrische schokken verhogen. Geen van de onderdelen zijn vaatwasmachinebestendig.
- Niet reinigen of opbergen tenzij het apparaat volledig is afgekoeld.
- Verplaats het apparaat niet tijdens gebruik. Trek de stekker uit het stopcontact en houd het apparaat vast aan de onderkant als u het apparaat verplaatst.
- Gebruik het apparaat niet zonder ingrediënten om oververhitting te voorkomen.
- **Waarschuwing!** Wees uiterst voorzichtig bij de omgang met de snijschijven. Draag beschermende handschoenen (niet meegeleverd) indien nodig.

Bedoeld gebruik

- Het apparaat is bestemd voor professioneel gebruik en mag alleen worden bediend door gekwalificeerd personeel.
- Dit apparaat is uitsluitend bestemd voor het snijden en raspen van verse groenten (bijv. Wortelen, aardappelen, kool, etc.) Met behulp van de geschikte snijschijven in een commerciële omgeving. Elk ander gebruik kan leiden tot schade aan het apparaat of lichamelijk letsel.
- Gebruik van het apparaat voor andere doeleinden wordt beschouwd als verkeerd gebruik van het apparaat. De gebruiker is volledig aansprakelijk voor alle risico's die voortvloeien uit verkeerd gebruik van het apparaat.

NL

Aarding installatie

Dit apparaat is geclassificeerd als **beschermingsklasse I** en moet op een beschermende grond worden aangesloten. Aarding vermindert het risico op elektrische schokken door een ontsnappingsdraad voor de elektrische stroom aan te bieden. Dit ap-

paraat is uitgerust met een netsnoer met een aardingsdraad en gearde stekker. De stekker moet worden aangesloten op een stopcontact dat correct is geïnstalleerd en geaard.

Vorbereidingen voor het eerste gebruik

- Verwijder alle verpakkingsmaterialen.
- Controleer het apparaat op volledigheid en eventuele transportschade. Neem in geval van schade of een onvolledige levering (bijv. snijschijven, etc.) onmiddellijk contact op met de leverancier. Gebruik het apparaat NIET. (Zie ==> Garantie).
- Reinig het apparaat vóór gebruik (Zie ==> Reiniging en onderhoud).
- Zorg ervoor dat het apparaat volledig droog is.



1. Algemeen profiel

1.1. Beschrijving

Deze multifunctionele groentesnijmachine kan verschillende soorten voedingsmiddelen snijden, versnipperen, raspen en fijnhakken (voor de bereiding van rauwe en gekookte groente en fruit).

1.2. Algemene voorzorgsmaatregelen

- De groentesnijmachine moet worden gebruikt door deskundig personeel dat bekend is met de gebruiks- en veiligheidsinstructies in deze handleiding.
- Beroepstraining is noodzakelijk als er nieuw personeel met de machine moet werken.
- Hoewel de machine wordt geleverd met verschillende veiligheidssystemen, is het belangrijk dat u uw handen uit de buurt van de snijschijven en bewegende onderdelen houdt.
- Controleer of de stekker uit het stopcontact is ge-

haald voordat er reinigings- of onderhoudshandelingen worden uitgevoerd.

- Controleer de staat van de kabels en elektrische elementen regelmatig.
- Gebruik het apparaat niet om diepvriesproducten of bevroren voedsel te snijden. Verwijder alle harde delen uit het voedsel voordat u het apparaat gebruikt om schade aan de snijmessen te voorkomen.
- Vervang nooit zelf onderdelen van het apparaat, maar doe een beroep op de klantenservice.

2. Technische eigenschappen

2.1. Specificatieblad

Itemnr.: 231852

Bedrijfsspanning en frequentie: 230v ~/50Hz

Nominaal ingangsvermogen: 750W

Tpm schijf: 300 TPM

Geluidsniveau: < 70 dB

Beschermingsklasse: Klasse I

Beschermingsklasse waterdichtheid: IP23

Afmetingen: 500x250x(H)470 mm

NL

Opmerking: technische specificaties onderhevig aan verandering zonder voorafgaande kennisgeving.

2.2. Leveringsvoorwaarden en verwijdering van de verpakking

De snijmachine is verpakt in een stevige kartonnen doos met speciale randen aan de binnenkant. De verpakking zorgt er tijdens het transport voor dat het apparaat in perfecte staat blijft.

De apparatuur omvat:

- Instructies voor gebruik en onderhoud.
- Uitwerpschijf.
- Alle verpakkingsmaterialen (karton, schuim, bandjes, enz.) Mogen worden weggegooid bij het huishoudelijk afval.

3. Installatie

3.1. Het apparaat installeren

De aansluiting en installatie van het apparaat op de werkplek moeten worden uitgevoerd door deskundig personeel.

Waarschuwing: zowel het systeem als de locatie waar de apparatuur wordt geïnstalleerd moet voldoen aan de voorschriften voor ongevalpreventie en de geldende elektrische voorschriften.

De fabrikant en verkoper wijzen elke verantwoordelijkheid af voor directe of indirecte schade die kan ontstaan bij niet-naleving van de hierboven genoemde voorschriften.

Zet de apparatuur op een brede, vlakke, droge en stevige ondergrond, uit de buurt van warmtebronnen en waterbronnen.



3.2. Elektrische aansluitingen

De apparatuur wordt geleverd met een elektrische kabel die moet worden aangesloten een thermische magneetschakelaar die het apparaat stopt als de gebruiker per ongeluk in contact komt met

de roterende onderdelen.

Het is noodzakelijk dat de apparatuur goed is geaard volgens de geldende voorschriften.

De fabrikant en verkoper wijzen elke verantwoordelijkheid af voor directe of indirecte schade die kan ontstaan bij niet-naleving van de hierboven genoemde voorschriften.

De snijmachine is geproduceerd om gebruikt te worden met éénfase 230v ~50hz. Als de spanning afwijkt van de hierboven genoemde spanning, neem dan contact op met de geautoriseerde distributeur,

Éénfase aansluiting



3.3. Veiligheidsmaatregelen en training van de eindgebruiker

Het deskundig personeel dat belast is met de installatie en elektrische aansluiting van de apparatuur is verantwoordelijk voor de training van de eindgebruiker, die ook moet worden geïnformeerd

over de veiligheidsmaatregelen waaraan voldaan moet worden. Deze handleiding wordt geleverd met de apparatuur.

NL

4. Gebruik van de apparatuur

4.1. Bedieningselementen

De bedieningselementen en het controlelampje bevinden zich op de voorkant van de aluminium voet.

1. De groene knop (i) is voor het starten van het apparaat.
2. De rode knop (o) is voor het stoppen van het apparaat.

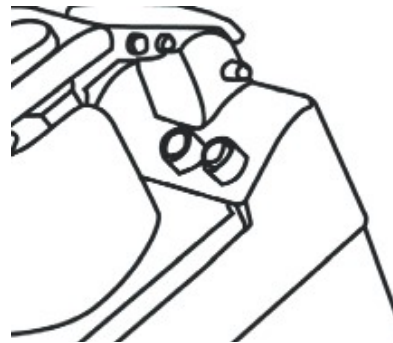

4.2. De schijven installeren op het apparaat

Til de vergrendelingshendel op, zoals getoond in figuur 1, en open het deksel. Leg de plastic uitwerpschijf weg en kies daarna een schijf op basis

van uw doel. Sluit het deksel. Gebruik de startknop om de schijven automatisch vast te zetten op de juiste positie.

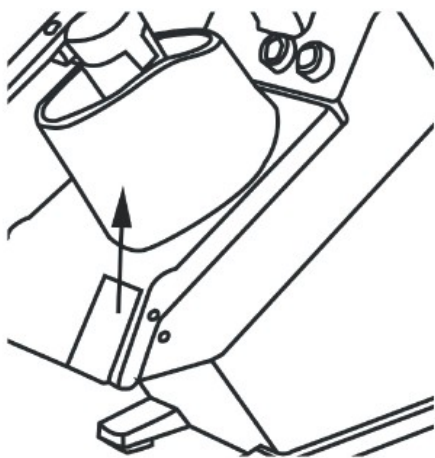

Openen deksel (figuur 1)

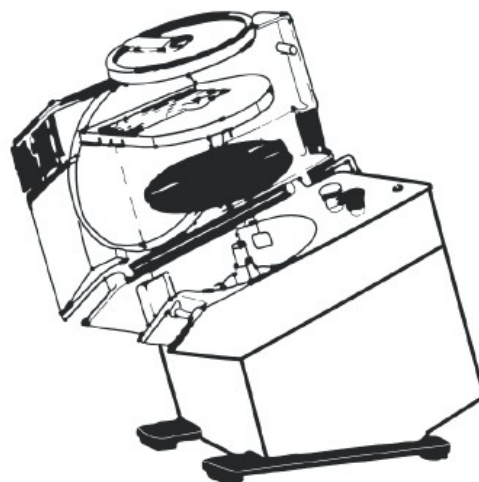

Positie schijf (figuur 2)

Wees voorzichtig met de messen op de schijven!

4.3. Standaardschijf voor de groentesnijmachine

	AFBEELDING	ONDERDEELNR.	GROOTTE
Rasp mes		280300	3mm
		280416	4,5mm
		280317	7mm
Schijfjes mes		280102	2mm (3 messen)
		280126	4mm (2 messen)

NL

4.4. Gebruik van de schijven

Het apparaat wordt geleverd met de uitwerpschijf op de aandrijfas. Open de dekselvergrendeling en til het deksel volledig op om de uitwerpschijf te verwijderen (zie figuur 1)

Controleer voordat u het apparaat gebruikt altijd of de snijkamer, de aandrijfas, de uitwerpschijf, de snijschijven en het rooster (optioneel) schoon zijn.

1) Voor snijden, rasp en fijnhakken

- Bevestig de uitwerpschijf op het vlakke deel van de aandrijfas.
 - Bevestig de schijf die u wilt gebruiken (voor snijden, rasp en fijnhakken).
- Draai de schijf met de klok mee om de schijf in de bajonetsluiting te plaatsen en draai daarna

in dezelfde richting door tot de pin is bereikt.

- Als u de schijf wilt verwijderen, draai de schijf dan tegen de klok in en til de schijf met behulp van de vingergaten bij de randen van de schijf.
- Sluit en vergrendel het deksel.

2) Voor snijden in schijfjes of blokjes (optioneel)

- Plaats de uitwerpschijf.
- Plaats het rooster in de behuizing en controleer of het rooster juist is geplaatst (de montageplek moet schoon zijn). De bovenkant van het rooster moet zich net onder de bovenkant van het hoofdapparaat bevinden.
- Plaats daarna de gewenste schijf en sluit het deksel.



5. Reinigings- en onderhoudshandelingen

5.1. Algemeen en reinigingsproducten

Controleer, voordat u reinigings- of onderhoudshandelingen uitvoert, of de netstroom is uitgeschakeld en de stekker uit het stopcontact is getrokken. Reinig de apparatuur en schijven elke dag nauwkeurig voor een goede werking en lange levensduur van de apparatuur.

De schijven, het rooster voor het snijden van blokjes en de plastic uitwerpschijf, kunnen worden verwijderd om te wassen onder een warme waterstraal.

Reinig het apparaat, vooral waar de schijven rusten, met een doek of spons bevochtigd met warm water, verwijder nauwkeurig al het vuil om ervoor te zorgen dat de schijven goed op hun plaats blijven zitten.

Open het deksel en draai pin 1 los, zoals getoond in figuur 3. Verwijder het deksel en was het onder een waterstraal.

Reinig de oppervlakken met water en zeep, alcohol, reinigingsmiddelen zonder schuurmiddelen of stof fen op basis van chloor van chloor of soda (chloorwater, zoutzuur).

Gebruik nooit schuurmiddelen, staalwol of soortgelijke producten omdat deze de verf, coating en behuizing van het apparaat kunnen beschadigen. Gebruik voor het reinigen niet-giftige producten en producten die de beste hygiëne garanderen.

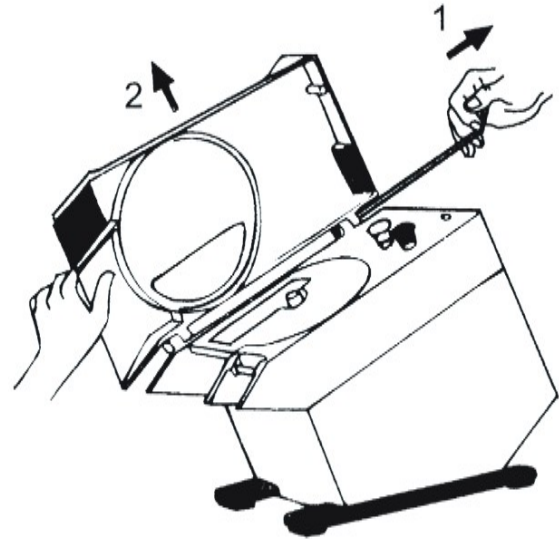

figure no. 3

NL

5.2. Handelingen in geval van storingen

Als het witte controlelampje op het paneel oplicht, maar de machine niet start, controleer dan of de handgreep en het deksel zijn gesloten. Dit is nodig om de microschakelaars te activeren. De microschakelaars voorkomen dat het apparaat kan starten als niet alle veiligheidsmechanismen zijn geactiveerd.

5.3. Apparaat wordt lang niet gebruikt

Ials het apparaat voor een lange tijd niet wordt gebruikt, trek de stekker dan uit het stopcontact en reinig het apparaat en de accessoires nauwkeurig. Gebruik witte vaseline-olie (of een soortgelijk product) om alle onderdelen van het apparaat te beschermen.

Deze producten, die voornamelijk bestaan uit vette en reinigende stoffen, zijn tegenwoordig verkrijg-

In het geval van storingen, haal de stekker uit het stopcontact en waarschuw de technische ondersteuningsdienst of deskundig personeel.

Probeer nooit om de apparatuur alsnog te starten of zelf te repareren.

baar in spuitbussen waardoor ze eenvoudig aan te brengen zijn. Naast voor een glanzend effect op de aluminium-magnesiumlegering, zorgen de producten ervoor dat er geen vocht en vuil in het apparaat kan komen en ze voorkomen zo ook corrosie.

We raden aan het apparaat te bedekken met een nylon (of soortgelijke) doek.

Electric circuit

230V

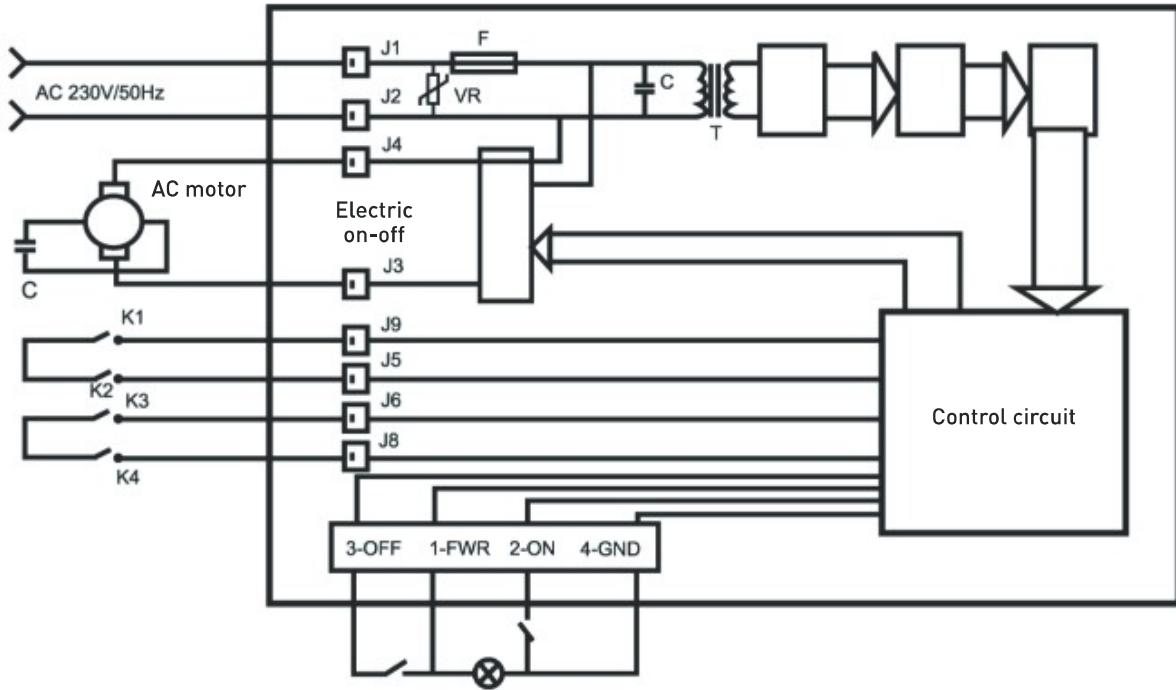

NL

Groentesnijmachine- lijst van reserve-onderdelen

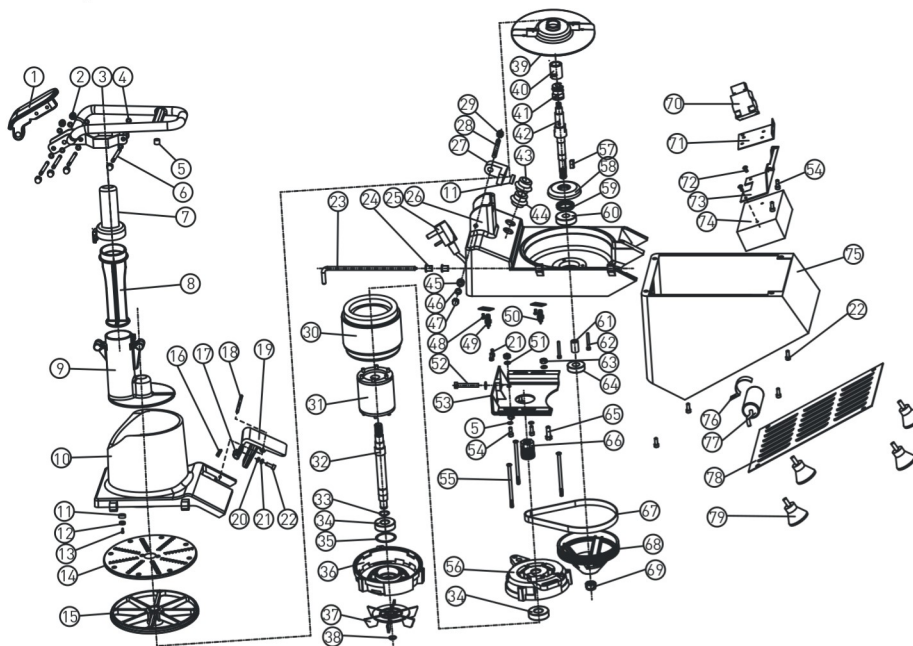

No.	Naam onderdeel	No.	Naam onderdeel	No.	Naam onderdeel
1	Handvatarm	28	Pin	55	Bout
2	Schroef	29	Schroef	56	Voorkant behuizing motor
3	Handvatarm	30	Stator	57	Vierkantsleutel
4	Pakking	31	Rotor	58	Lagerkap
5	Pakking	32	Motoras	59	Olieafdichting
6	Bout pakking	33	Veerring	60	Lagerkap
7	Stamperkap	34	Lager	61	Asbus
8	Stamper	35	Golfpakking	62	Schroef
9	Kleine vultrechter	36	Achterkant behuizing motor	63	Moer
10	Vultrechter	37	Ventilator	64	Lager
11	Magneetbevestiging	38	Veerpakking	65	Bout
12	Magneetstaal	39	Uitgang	66	Vastgezet wiel
13	Schroef	40	Kern van schijf	67	Riem
14	G003 raspschijf	41	Uitgangsapparaat	68	Riemwiel
15	Schijf	42	Uitgangsas	69	Moer
16	Veer	43	Aan-schakelaar	70	Veiligheidsschakelaar
17	Haak	44	Uit-schakelaar	71	Ondersteuning veiligheidsschakelaar
18	Pin	45	Pinomhulsel	72	Schroef
19	Vergrendelingshendel	46	Platte ring	73	Ondersteuning elektrische kast
20	Platte ring	47	Bevestigingsplaat	74	Elektrische kast
21	Veerring	48	Schroef	75	Onderkant basis
22	Schroef	49	Microschakelaar-A	76	Klem
23	Afdekbout vultrechter	50	Microschakelaar -B	77	Condensator
24	Pakking	51	Platte ring	78	Bodemplaat
25	Netsnoer	52	Schroef	79	Voet
26	behuizing	53	Ondersteuning motor		
27	Magneetbevestiging	54	Schroef		

Garantie

Elk defect waardoor de werking van het apparaat nadelig wordt beïnvloed dat zich binnen één jaar na aankoop van het apparaat voordoet, wordt gratis hersteld door reparatie of vervanging, mits het apparaat conform de instructies is gebruikt en onderhouden en niet op enigerlei wijze verkeerd is behandeld of misbruikt. Dit laat onverlet uw bij wet bepaalde rechten. Als de garantie van kracht is, vermeld dan waar en wanneer u het apparaat

hebt gekocht en sluit een aankoopbewijs bij (bijv. kassabon of factuur).

Gezien ons streven naar voortdurende verdere productontwikkeling behouden wij ons het recht voor, zonder voorafgaande kennisgeving wijzigingen aan te brengen aan product, verpakking en documentatie.

Verwijdering & milieu

Bij de buitengebruikstelling van het apparaat, mag het niet met het overige huisafval worden verwijderd. In plaats daarvan is het uw verantwoordelijkheid om uw afgedankte apparatuur in te leveren bij een daartoe aangewezen inzamelpunt. Het niet opvolgen van deze regel kan worden bestraft in overeenstemming met de geldende voorschriften voor afvalverwerking. De gescheiden inzameling en recycling van uw afgedankte apparatuur ten tijde van buitengebruikstelling helpt bij de instandhouding van natuurlijke hulpbronnen en waarborgt dat de

apparatuur wordt gerecycled op een manier die de volksgezondheid en het milieu beschermt.

Voor meer informatie over waar u uw afval kunt inleveren voor recycling kunt u contact opnemen met uw lokale afvalverwerkingsbedrijf. De fabrikant en importeurs nemen geen verantwoordelijkheid voor de recycling, behandeling en ecologische verwijdering, hetzij rechtstreeks of via een openbaar systeem.



Drogi Kliencie,

Dziękujemy za zakup tego urządzenia HENDI. Przeczytaj uważnie tę instrukcję, zwracając szczególną uwagę na przepisy bezpieczeństwa przedstawione poniżej, przed zainstalowaniem i używaniem tego urządzenia po raz pierwszy.

Przepisy bezpieczeństwa





- To urządzenie nie jest przeznaczone do użytku domowego.
- Urządzenie należy używać wyłącznie zgodnie z przeznaczeniem, do którego zostało zaprojektowane zgodnie z opisem w niniejszej instrukcji.
- Producent nie ponosi odpowiedzialności za jakiegokolwiek szkody spowodowane nieprawidłowym działaniem i niewłaściwym użyciem.
- Przechowywać urządzenie i wtyczkę elektryczną z dala od wody i innych płynów. W przypadku, gdy urządzenie wpadnie do wody, natychmiast wyjmij wtyczkę zasilającą z gniazda. Nie używać urządzenia, dopóki nie zostanie sprawdzone przez certyfikowanego technika. Nieprzestrzeganie tych instrukcji spowoduje zagrożenie dla życia.
- Nigdy nie próbuj samodzielnie otwierać obudowy urządzenia.
- Nie wkładaj przedmiotów do obudowy urządzenia.
- Nie dotykać wtyczki mokrymi lub wilgotnymi dłońmi.
-  **Niebezpieczeństwo porażenia prądem!** Nie próbuj samodzielnie naprawiać urządzenia, naprawy mogą być wykonywane wyłącznie przez wykwalifikowany personel..
- **Nigdy nie używaj uszkodzonego urządzenia!** Po uszkodzeniu odłącz urządzenie od gniazda i skontaktuj się ze sprzedawcą.
- **Ostrzeżenie!** Nie zanurzaj części elektrycznych urządzenia w wodzie lub innych płynach.
- Nigdy nie trzymaj urządzenia pod bieżącą wodą.
- Regularnie sprawdzaj wtyczkę zasilającą i przewód pod kątem uszkodzeń. W przypadku uszkodzenia musi zostać zastąpiony przez agenta serwisowego lub podobnie wykwalifikowaną osobę w celu uniknięcia niebezpieczeństwa lub obrażeń.
- Upewnij się, że przewód nie styka się z ostrymi lub gorącymi przedmiotami i trzymaj go z dala od otwartego ognia. Nigdy nie pociągaj za przewód zasilający, aby odłączyć go od gniazda, zawsze za wtyczkę.
- Upewnij się, że przewód zasilający i/lub przedłużacz nie powodują zagrożenia przejazdem.
- Nigdy nie pozostawiaj urządzenia bez nadzoru podczas użytkowania.
- **Ostrzeżenie!** Dopóki wtyczka znajduje się w gnieździe, urządzenie jest podłączone do źródła zasilania.
- Wyłącz urządzenie przed odłączeniem go od gniazda.
- Podłącz wtyczkę do łatwo dostępnego gniazdko elektrycznego, aby w nagłych wypadkach urządzenie mogło zostać natychmiast odłączone.
- Nigdy nie noś urządzenia za przewód.
- Nie należy używać żadnych dodatkowych urządzeń, które nie są dostarczane razem z urządzeniem.
- Podłącz urządzenie tylko do gniazdko elektrycznego z napięciem i częstotliwością wymienioną na etykiecie urządzenia.

PL



- Nigdy nie używaj akcesoriów innych niż zalecane przez producenta. Niezastosowanie się do tego może stanowić zagrożenie dla bezpieczeństwa użytkownika i spowodować uszkodzenie urządzenia. Używaj tylko oryginalnych części i akcesoriów.
- Urządzenie to nie powinno być obsługiwane przez osoby o ograniczonych możliwościach fizycznych, sensorycznych lub umysłowych, ani osoby, które mają brak doświadczenia i wiedzy.
- Urządzenie to w żadnym wypadku nie powinno być używane przez dzieci.
- Przechowywać urządzenie i jego przewód zasilający w miejscu niedostępnym dla dzieci.
- **OSTRZEŻENIE:** ZAWSZE wyłączyć urządzenie i odłączyć od gniazdka elektrycznego przed czyszczeniem, konserwacją lub przechowywaniem.

Specjalne przepisy bezpieczeństwa

-  **UWAGA!** Odłącz od sieci przed czyszczeniem, konserwacją i/lub naprawą!
-  **UWAGA!** Wymagane 2 osoby do przenoszenia!
-  **UWAGA!** Przed użyciem, konserwacją i/lub naprawą przeczytaj instrukcję!
-  **OSTRZEŻENIE!** Nie wkładaj dłoni do otworu wylotu podczas pracy urządzenia!
Odłącz maszynę od zasilania przed jej otwarciem!
- Urządzenie nie nadaje się do krojenia zamrożonej żywności, mięsa z kością, ryb, itp.
- Korzystaj z urządzenia wyłącznie zgodnie z niniejszą instrukcją.
- Urządzenie powinno być obsługiwane wyłącznie przez przeszkolony personel zaplecza kuchennego restauracji, stołówek lub obsługę baru, itp.
- Nie umieszczaj urządzenia na obiekcie emitującym ciepło (kuchenka gazowa, elektryczna, grill, itp.). Trzymaj urządzenie z dala od jakichkolwiek gorących powierzchni lub otwartego płomienia. Ustaw urządzenie na równej, stabilnej, czystej i suchej powierzchni, odpornej na działanie wysokich temperatur.
- Nie używaj urządzenia w pobliżu materiałów wybuchowych lub łatwopalnych, kart płatniczych, dysków magnetycznych lub radioodbiorników.
- Urządzenie nie jest przystosowane do obsługi za pomocą zewnętrznego timera lub oddzielnego systemu zdalnego sterowania.
- Nigdy nie manipuluj przy blokadach bezpieczeństwa.
- **Ostrzeżenie:** nie zastaniaj otworów wentylacyjnych urządzenia.
- **Ostrzeżenie:** zawsze pamiętaj o wyłączeniu i odłączeniu urządzenia od źródła zasilania przed czyszczeniem, konserwacją lub wymianą akcesoriów.
- **Ostrzeżenie!** Zawsze pamiętaj, by nie nosić luźnej odzieży i nie dotykać ruchomych części urządzenia rękoma oraz by związać włosy.
- Zapewnij co najmniej 15-centymetrową przestrzeń wokół urządzenia, celem zapewnienia odpowiedniej wentylacji podczas użytkowania.
- Uwaga! Odpowiednio poprowadź i zabezpiecz przewód zasilający, aby zapobiec przypadkowemu pociągnięciu lub kontaktowi z nagrzaną powierzchnią.



- Nie myj urządzenia wodą ani za pomocą silnego strumienia. Mycie urządzenia wodą może spowodować przedostanie się jej do części elektrycznych i doprowadzić do porażenia prądem. Części urządzenia nie mogą być myte w zmywarce.
- Nie czyść ani nie umieszczaj urządzenia w miejscu przechowywania, zanim całkowicie nie ostygnie.
- Nie przenoś urządzenia podczas eksploatacji. Przed przeniesieniem urządzenia zawsze pamiętaj o odłączeniu go od gniazdka elektrycznego i trzymaj je od spodu.
- Nie włączaj urządzenia przed umieszczeniem w nim żywności, aby uniknąć przegrzania silnika.
- **Ostrzeżenie!** Zachowaj szczególną ostrożność podczas dotykania tarcz tnących. Jeśli to konieczne, załóż rękawice ochronne (niedotączone do urządzenia).

Przeznaczenie

- Urządzenie przeznaczone jest do zastosowania profesjonalnego i powinno być obsługiwane wyłącznie przez wykwalifikowany personel.
- Urządzenie przeznaczone jest do użytku komercyjnego i służy do krojenia, szatkowania i ścierania świeżych warzyw (np. Marchwi, ziemniaków, kapusty itp.) Przy pomocy odpowiednich tarcz tnących. Użycie urządzenia w jakimkolwiek innym celu może prowadzić do jego uszkodzenia lub do obrażeń ciała.
- Wykorzystanie urządzenia w jakimkolwiek innym celu uznane będzie za wykorzystanie niezgodne z przeznaczeniem. Użytkownik będzie wyłącznie odpowiedzialny za nieprawidłowe wykorzystanie urządzenia.

PL

Instalacja uziemienia

Urządzenie to jest klasyfikowane jako **klasa ochrony I** i musi być połączone z podłożem ochronnym. Uziemienie zmniejsza ryzyko porażenia prądem elektrycznym, dostarczając przewód ewakuacyjny dla prądu elektrycznego. To urządzenie jest wy-

posażone w przewód zasilający, który ma przewód uziemiający i uziemioną wtyczkę. Wtyczka musi być podłączona do gniazdka, które jest prawidłowo zainstalowane i uziemione.

Przed pierwszym użyciem

- Zdejmij i usuń opakowanie i zabezpieczenia.
- Sprawdź urządzenie pod kątem kompletności oraz ewentualnych uszkodzeń podczas transportu. W przypadku niekompletnej dostawy (np. brak tarcz tnących) lub uszkodzeń, natychmiast skontaktuj się z dostawcą. W przypadku niekompletnej dostawy lub uszkodzeń, NIE korzystaj z urządzenia. (Patrz ==> Gwarancja).
- Wyczyść urządzenie (patrz ==> Czyszczenie i konserwacja).
- Sprawdź, czy urządzenie jest całkowicie suche.

1. Informacje ogólne

1.1. Opis

Wielofunkcyjna szatkownica do warzyw umożliwia krojenie na plasterki, szatkowanie, tarcie i krojenie w kostkę różnych produktów (przygotowanie warzyw surowych i gotowanych i owoców).

Dzięki szerokiemu wyborowi tarcz krojących urządzenie idealnie nadaje się do restauracji, kuchni o dużym obłożeniu, instytucji i niewielkich firm.



1.2. Ogólne środki ostrożności

- Szatkownicę powinni obsługiwać wyłącznie przeszkoleni pracownicy, którzy zapoznali się z instrukcją obsługi i bezpieczeństwa zawartymi w niniejszym podręczniku.
- W przypadku zmiany personelu wymagane jest przeprowadzenie szkolenia zawodowego.
- Choć urządzenie wyposażone jest w systemy zabezpieczeń, należy unikać zbliżania rąk do tarcz krojących i ruchomych elementów.
- Przed przystąpieniem do mycia i konserwacji należy sprawdzić, czy urządzenie odłączone jest od źródła zasilania.
- Okresowo należy sprawdzać stan kabla i elementów elektrycznych.
- Nie używać urządzenia do krojenia żywności zamrożonej. Przed przystąpieniem do krojenia należy usunąć z żywności wszelkie twarde elementy, które mogą uszkodzić ostrza.
- Nigdy nie wymieniać części urządzenia samodzielnie, zwrócić się do autoryzowanego serwisu.

2. Dane techniczne

2.1. Arkusz specyfikacji

Nr produktu: 231852

Napięcie robocze i częstotliwość: 230V ~/50Hz

Znamionowy pobór mocy: 750W

Obrotów na min. Tarczy: 300 obr/min

Poziom hałasu: < 70 dB

Stopień ochrony: Klasa I

Klasa wodoszczelności: IP23

Wymiary: 500x250x(wys.)470 mm

Uwaga: specyfikacja techniczna może ulec zmianie bez uprzedzenia.

2.2. Warunki dostawy i utylizacji opakowania

Wszystkie szatkownice pakowane są w wytrzymałe tekturowe pudło o profilowanych krawędziach wewnętrznych, co gwarantuje bezpieczeństwo urządzenia w transporcie.

Do każdego urządzenia dołącza się:

- Instrukcję obsługi i konserwacji
- Dysk ewakuacyjny

Wszystkie elementy opakowania (pudło tekturowe, pianka, pasy itp.) Można łatwo zutylizować jako odpady komunalne.

3. Instalacja

3.1. Ustawienie urządzenia

Podłączenie i konfigurację urządzenia musi przeprowadzić wyłącznie wykwalifikowany pracownik.

Ostrzeżenie: zarówno system, jak i docelowa lokalizacja urządzenia muszą spełniać przepisy dotyczące zapobiegania wypadkom oraz obowiązującymi przepisami.

Producent i sprzedawca nie ponoszą żadnej odpowiedzialności za szkody pośrednie, które mogą wynikać z niezastosowania się do powyższych przepisów.

Urządzenie należy ustawić na szerokiej, równej, suchej i stabilnej powierzchni, z dala od źródła ciepła i strumieni wody.

3.2. Połączenia elektryczne

Urządzenie dostarczane jest razem z kablem elektrycznym, który należy podłączyć do wyłącznika termomagnetycznego wyłączającego urządzenie w razie przypadkowego kontaktu operatora z rucho-

mymi elementami.

Urządzenie musi być uziemione zgodnie z lokalnie obowiązującymi przepisami.



Producent oraz sprzedawca nie ponoszą żadnej odpowiedzialności za szkody bezpośrednie ani pośrednie, które mogą wynikać z niezastosowania się do lokalnie obowiązujących przepisów.

Szatkownica przystosowana jest do prądu jednofazowego 230v ~50hz. Jeśli napięcie w sieci różni się od podanych parametrów na tabliczce znamionowej, należy zwrócić się do sprzedawcy.

Połączenie jednofazowe



3.3. Środki bezpieczeństwa i szkolenie użytkownika końcowego

Szkolenie użytkownika końcowego prowadzą wyszkoleni pracownicy odpowiedzialni za instalację i podłączenie elektryczne urządzenia. Użytkownika

końcowego należy poinformować o środkach bezpieczeństwa, które należy stosować. Do każdego urządzenia dołączana jest instrukcja obsługi.

4. Obsługa urządzenia

4.1. Elementy sterowania

Elementy sterowania i lampka kontrolna znajdują się u góry urządzenia, na środku aluminiowej podstawy.

1. Zielony przycisk (i) uruchamiania urządzenia.
2. Czerwony przycisk (o) zatrzymania urządzenia.



PL

4.2. Montaż tarcz na urządzeniu

Podnieść uchwyt blokady zgodnie z rys. 1 i otworzyć pokrywę. Wyjąć dysk ewakuacyjny, następnie założyć odpowiednią tarczę. Zamknąć pokrywę. Naci-

nąć przycisk start, aby automatycznie zahaczyć tarczę w poprawnym położeniu.

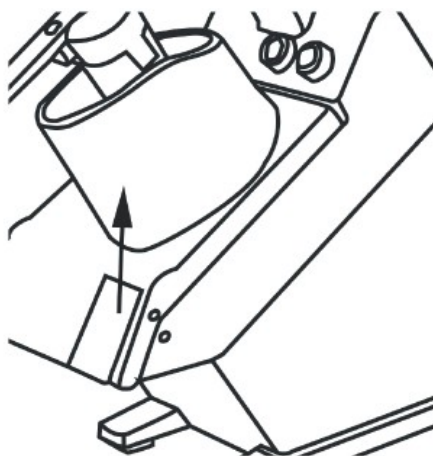

Otwieranie pokrywy (RYS.1)

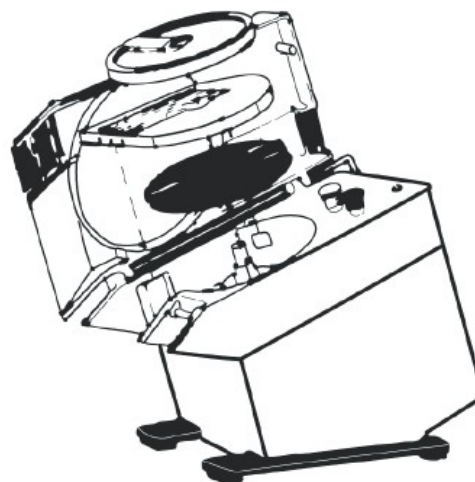



Położenie tarczy (RYS.2)

Uważać na ostrze tarczy!



4.3. Tarcze – wyposażenie standardowe

	RYСУNEK	NR CZĘŚCI	WIELKOŚĆ
Tarcze do wiórków		280300	3mm
		280416	4,5mm
		280317	7mm
Tarcze do plasterków		280102	2mm (3 ostrza)
		280126	4mm (2 ostrza)

4.4. Używanie tarcz

Urządzenie dostarczane jest z dyskiem ewakuacyjnym zamocowanym do wrzeciona napędowego. Aby wyjąć dysk, zwolnić blokadę pokrywy i podnieść ją do końca (patrz rys.1)

Przed przystąpieniem do pracy, sprawdzać czystość komory krojenia, wrzeciona napędowego, dysku ewakuacyjnego i tarcz krojących.

1) Krojenie na plastry, szatkowanie i tarcie:

- Zamocować dysk ewakuacyjny na płaskiej powierzchni wrzeciona napędowego.
 - Zamocować odpowiednią tarczę (do krojenia na plastry, tarcia na wiórki albo inne dostępne jako opcje).
- Obrócić tarcze w prawo, aby założyć bagnet, następnie obracać w tym samym kierunku do momentu osiągnięcia trzpienia.

- Aby zdjąć tarczę, obrócić ją w przeciwnym kierunku i podnieść za pomocą otworów na palce znajdujących się na krawędzi tarczy.
- Zamknąć i zablokować pokrywę.

2) Krojenie frytek i w kostkę (opcja):

- Zamocować dysk ewakuacyjny.
- Zamocować tarczę do kostek lub frytek w obudowie i sprawdzić jej poprawne położenie (obszar mocowania musi być czysty). Górna krawędź tarczy do kostek lub frytek musi znajdować się lekko poniżej górnej części korpusu urządzenia.
- Następnie zamocować tarczę do plasterków o tym samym wymiarze co tarcza do frytek lub kostek i zamknąć pokrywę.

5. Czynności kontrolne i konserwacyjne

5.1. Informacje ogólne i produkty przeznaczone do mycia

Przed przeprowadzeniem mycia lub konserwacji należy sprawdzić, czy przetątnik jest w położeniu wyłączenia, a wtyczka jest wyjęta z gniazdka.

Należy codziennie dokładnie myć urządzenie i tarcze, aby zapewnić poprawne działanie i długi okres użytkowania urządzenia.

Tarcze krojące i dysk ewakuacyjny można myć pod strumieniem ciepłej wody.

Urządzenie, a w szczególności miejsce montażu tarcz, czyścić wyłącznie ściereczką albo gąbką zwilżoną ciepłą wodą, dokładnie usunąć wszystkie resztki, aby uniemożliwić zmianę położenia tarcz.

Otworzyć pokrywę i poluzować trzpień 1 zgodnie z rys. 3. Zdjąć pokrywę i umyć ją w ciepłej, bieżącej wodzie.

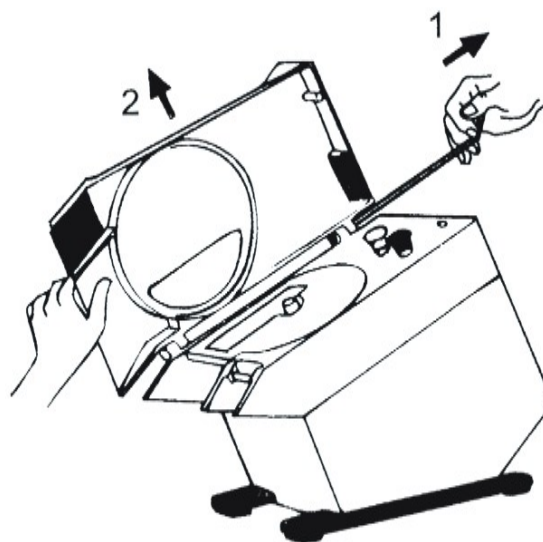

RYS.3

5.2. Działanie w razie awarii

Gdy na panelu zapalona jest biała lampka kontrolna a urządzenie nie uruchamia się, sprawdzić, czy uchwyt i pokrywa są zamknięte. Włączane są w ten sposób mikroprzełączniki bezpieczeństwa. Mikroprzełączniki bezpieczeństwa uniemożliwiają uruchomienie urządzenia, jeśli zabezpieczenia nie są włączone.

5.3. Nieużywanie urządzenia przez dłuższy okres

Jeśli urządzenie nie będzie używane przez dłuższy czas, wyłączyć przełącznik ścienny i dokładnie Wyczyścić urządzenie i akcesoria. Do ochrony wszystkich elementów urządzenia

Używać białego oleju wazelinowego (albo podobnego produktu).

Produkty te, składające się głównie z substancji olejowych albo czyszczących, dostępne są w ae-

W przypadku awarii wyłączyć główny przełącznik ścienny i zawiadomić techników konserwatorów albo wyszkolony personel.

Nie uruchamiać urządzenia ani nie próbować naprawiać go samodzielnie.

rozolu, co umożliwi łatwą aplikację, nadają połysk częściom aluminiowym a także zabezpieczają urządzenie przed penetracją wody i powstaniem rdzy.

Zalecamy przykrycie urządzenia nylonową (lub podobną) tkaniną.

Schemat elektryczny

230V

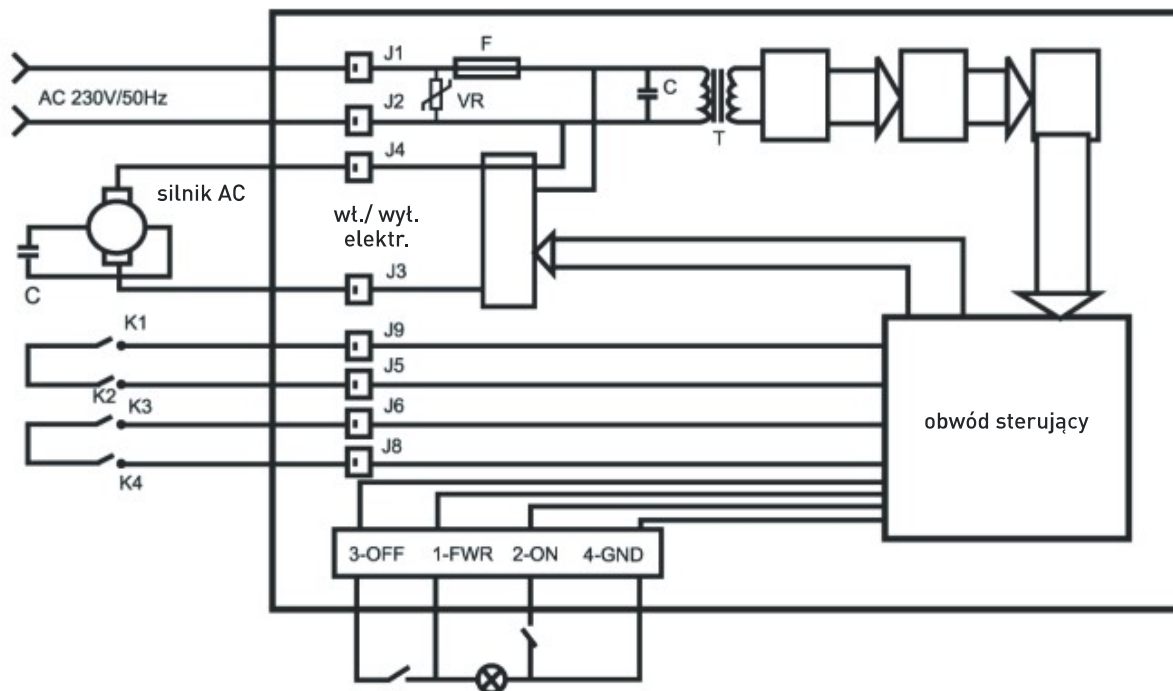

PL



Lista części zamiennych do szatkownicy

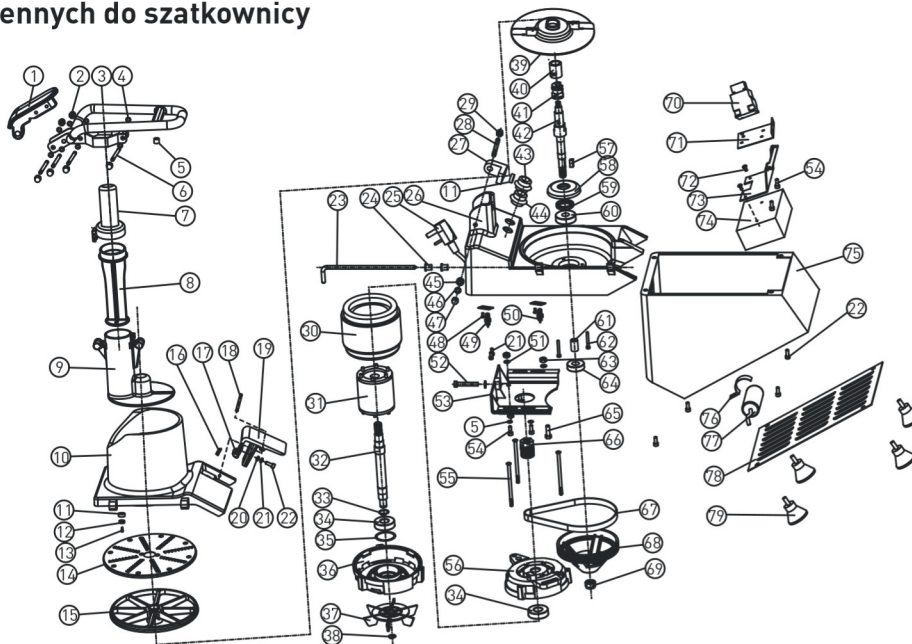

Lp.	Nazwa części	Lp.	Nazwa części	Lp.	Nazwa części
1	Ramię docisku	28	Trzpień	55	Śruba
2	Śruba	29	Śruba mocująca	56	Przednia pokrywa silnika
3	Ramię docisku	30	Stojan	57	Klucz prostokątny
4	Uszczelka	31	Tłok obrotowy	58	Pokrywa łożyska
5	Uszczelka	32	Wał silnika	59	Uszczelnienie olejowe
6	Śruba uszczelniająca	33	Uszczelka sprężynująca	60	Pokrywa łożyska
7	Zaślepka docisku	34	Łożysko	61	Tuleja
8	Docisk	35	Uszczelka	62	Śruba mocująca
9	Mały otwór wsadowy	36	Pokrywa tylna silnika	63	Nakrętka
10	Lej podajnika	37	Wentylator	64	Łożysko
11	Miejsce magnesu	38	Uszczelka sprężynująca	65	Śruba
12	Stal magnetyczna	39	Dysk ewakuacyjny	66	Koło nakładkowe
13	Śruba mocująca	40	Rdzeń tarczy	67	Pas
14	Tarcza do tarcia G003	41	Wypychacz	68	Koło pasowe
15	Tarcza	42	Tuleja wydająca	69	Nakrętka
16	Sprężyna	43	Przetątnik on	70	Stycznik
17	Hak	44	Przetątnik off	71	Wspornik stycznika
18	Trzpień	45	Tuleja trzpienia	72	Śruba mocująca
19	Uchwyt blokady	46	Podkładka płaska	73	Wspornik skrzynki elektrycznej
20	Podkładka płaska	47	Płytką mocującą	74	Skrzynka elektryczna
21	Podkładka sprężynująca	48	Śrubę mocującą	75	Podstawa dolna
22	Śruba mocująca	49	Mikroprzetątnik a	76	Zacisk
23	Trzpień pokrywy otworu wsadowego	50	Mikroprzetątnik b	77	Kondensator
24	Uszczelka	51	Podkładka płaska	78	Płyta dolna
25	Przewód zasilania	52	Śruba mocująca	79	Nóżka
26	Korpus	53	Podstawa silnika		
27	Miejsce magnesu	54	Śruba mocująca		



Gwarancja

Każda wada bądź usterka powodująca niewłaściwe funkcjonowanie urządzenia, która ujawni się w ciągu jednego roku od daty zakupu, zostanie bezpłatnie usunięta lub urządzenie zostanie wymienione na nowe, o ile było użytkowane i konserwowane zgodnie z instrukcją obsługi i nie było wykorzystywane w niewłaściwy sposób lub niezgodnie z przeznaczeniem. Postanowienie to w żadnej mierze nie narusza innych praw użytkownika wynikających z przepisów prawa. W przypadku zgłoszenia urzą-

żenia do naprawy lub wymiany w ramach gwarancji należy podać miejsce i datę zakupu urządzenia i dołączyć dowód zakupu (np. paragon).

Zgodnie z naszą polityką ciągłego doskonalenia wyrobów zastrzegamy sobie prawo do wprowadzania bez uprzedzenia zmian w wyrobie, opakowaniu oraz danych technicznych podawanych w dokumentacji.

Wycofanie z użytkowania i ochrona środowiska

Pamiętaj!

Nie wyrzucaj zużytego sprzętu łącznie z innymi odpadami

Nie demontuj zużytych urządzeń zawierających niebezpieczne składniki na własną rękę!

Grożą Ci za to kary grzywny!

Po zakończeniu eksploatacji produktu nie wolno gromadzić razem z odpadami komunalnymi, tylko należy odstawić do punktu odbioru odpadów elektrycznych i elektronicznych. Użytkownik ponosi odpowiedzialność za przekazanie wycofanego z użytkowania urządzenia do punktu gospodarowania odpadami. Nieprzestrzeganie tej zasady może być karane zgodnie z lokalnie obowiązującymi przepisami dotyczącymi gospodarowania odpadami. Jeśli urządzenie wycofane z użytkowania jest poprawnie odebrane jako osobny odpad, może zostać przetworzone i zutylizowane w sposób przyjazny dla środowiska, co zmniejsza negatywny wpływ na środowisko i zdrowie ludzi. Aby uzyskać więcej informacji dotyczących dostępnych usług w zakresie odbioru odpadów, należy skontaktować się z lokalną firmą odbierającą odpady.



Symbol przekreślonego kosza na śmieci oznacza, że tego produktu nie wolno wyrzucać do zwykłych pojemników na odpady.

Zużyte urządzenia elektryczne i elektroniczne mogą zawierać niebezpieczne składniki np. rtęć, ołów, kadm lub freon. Jeśli tego typu substancje przedostaną się w sposób niekontrolowany do środowiska, spowodują skażenie wody i gleby, a także wpłyną niekorzystnie na zdrowie ludzi i zwierząt.

Właściwe postępowanie ze zużytym sprzętem zapobiega potencjalnym negatywnym konsekwencjom dla środowiska naturalnego i ludzkiego zdrowia.

Jednocześnie oszczędzamy naturalne zasoby naszej Ziemi wykorzystując powtórnie surowce uzyskane z przetwarzania sprzętu.

Cher client,

Merci d'avoir acheté cet appareil Hendi. Lisez attentivement ce manuel, en accordant une attention particulière aux règles de sécurité décrites ci-dessous, avant d'installer et d'utiliser cet appareil pour la première fois.

Règlement sur la sécurité





- Cet appareil n'est pas destiné à un usage domestique.
- N'utilisez l'appareil qu'aux fins prévues pour lesquelles il a été conçu comme décrit dans le présent manuel.
- Le fabricant n'est pas responsable des dommages causés par un mauvais fonctionnement et une mauvaise utilisation.
- Gardez l'appareil et la prise électrique à l'écart de l'eau et des autres liquides. Dans le cas où l'appareil tombe dans l'eau, retirez immédiatement la prise d'alimentation de la prise. N'utilisez pas l'appareil tant qu'elle n'a pas été vérifiée par un technicien certifié. Si vous ne respectez pas ces instructions, vous risquez de mettre la vie en danger.
- N'essayez jamais d'ouvrir le boîtier de l'appareil par vous-même.
- N'insérez pas d'objets dans le boîtier de l'appareil.
- Ne touchez pas la prise avec les mains mouillées ou humides.
-  **Danger de choc électrique!** N'essayez pas de réparer l'appareil par vous-même, les réparations doivent être effectuées uniquement par du personnel qualifié.
- **N'utilisez jamais un appareil endommagé!** Lorsqu'il est endommagé, débranchez l'appareil de la prise et contactez le détaillant.
- **Avertissement!** Ne pas immerger les parties électriques de l'appareil dans de l'eau ou d'autres liquides.
- Ne tenez jamais l'appareil sous l'eau courante.
- Vérifiez régulièrement la prise d'alimentation et le cordon pour tout dommage. Lorsqu'il est endommagé, il doit être remplacé par un agent de service ou une personne qualifiée de la même manière afin d'éviter un danger ou une blessure.
- Assurez-vous que le cordon n'entre pas en contact avec des objets tranchants ou chauds et maintenez-le à l'écart du feu ouvert. Ne tirez jamais le cordon d'alimentation pour le débrancher de la prise, tirez toujours la prise à la place.
- Assurez-vous que le cordon d'alimentation et/ou le rallonge ne présentent pas de risque de déclenchement.
- Ne laissez jamais l'appareil sans surveillance pendant l'utilisation.
- **Avertissement!** Tant que la prise est dans la prise, l'appareil est connecté à la source d'alimentation.
- Éteignez l'appareil avant de le débrancher de la prise.
- Connectez la prise d'alimentation à une prise électrique facilement accessible afin qu'en cas d'urgence l'appareil puisse être débranché immédiatement.
- Ne portez jamais l'appareil par le cordon.
- N'utilisez pas de périphériques supplémentaires qui ne sont pas fournis avec la solution matérielle-logicielle.

FR



- Connectez uniquement l'appareil à une prise électrique dont la tension et la fréquence sont indiquées sur l'étiquette de l'appareil.
- N'utilisez jamais d'accessoires autres que ceux recommandés par le fabricant. Le fait de ne pas le faire pourrait présenter un risque pour la sécurité de l'utilisateur et pourrait endommager l'appareil. Utilisez uniquement des pièces et accessoires d'origine.
- Cet appareil ne doit pas être utilisé par des personnes ayant des capacités physiques, sensorielles ou mentales réduites, ou par des personnes qui ont un manque d'expérience et de connaissances.
- Cet appareil ne doit en aucun cas être utilisé par des enfants.
- Gardez l'appareil et son cordon d'alimentation hors de portée des enfants.
- **ATTENTION:** éteignez TOUJOURS l'appareil et débranchez de la prise d'alimentation avant le nettoyage, l'entretien ou le stockage.

Règlement spécial sur la sécurité

-  **ATTENTION!** Débranchez avant de nettoyer, d'entretenir ou de réparer!
-  **ATTENTION!** Manipulation à deux personnes requises!
-  **ATTENTION!** Lire le manuel d'instructions avant toute utilisation, nettoyage ou entretien!
-  **ATTENTION!** Ne mettez pas vos mains dans l'ouverture où sortent les légumes pendant le fonctionnement. Débranchez la prise de courant avant que vous rentrez vos mains dans l'ouverture.
- L'appareil ne convient pas pour trancher des aliments congelés, la viande avec des os, des poissons etc.
- Utilisez l'appareil uniquement conformément au présent mode d'emploi.
- L'appareil doit être utilisé uniquement par du personnel qualifié de cuisine du restaurant, des cantines ou du bar etc.
- Ne placez pas l'appareil sur un objet émettant de la chaleur (la cuisinière à gaz, électrique ou les barbecues etc.) Tenez l'appareil éloigné des surfaces chaudes ou des flammes nues. Placez l'appareil sur une surface stable, propre et sèche, résistant à des températures élevées.
- N'utilisez pas l'appareil à proximité de matériaux explosifs ou inflammables, de cartes de crédits, de disques magnétiques ou de radios.
- L'appareil n'est pas conçu pour être utilisé avec la minuterie externe ou un système de télécommande séparé.
- Ne modifiez jamais les verrous de sécurité.
- **Avertissement** : n'obstruez pas les orifices de ventilation.
- **Avertissement** : rappelez-vous toujours d'éteindre et de débrancher l'appareil de la source d'alimentation avant de nettoyer, d'entretenir ou de remplacer les accessoires.

- **Avertissement !** Rappelez-vous toujours de ne pas porter de vêtements amples et de ne pas toucher les parties mobiles avec vos mains nues et d'attacher vos cheveux.
- Assurez un espace d'au moins 15 cm autour de l'appareil, pour garantir une ventilation adéquate pendant l'utilisation.
- **Attention !** Faites passer et protéger correctement le cordon d'alimentation pour éviter toute traction accidentelle et tout contact avec la surface chauffée.
- Ne nettoyez pas l'appareil avec de l'eau ou avec un fort courant d'eau. Le lavage de l'appareil avec de l'eau peut provoquer la pénétration de l'eau dans des parties électriques et provoquer le choc électrique. Les parties de l'appareil ne peuvent pas être lavées dans le lave-vaisselle
- Ne nettoyez pas l'appareil ou ne le rangez pas avant le refroidissement complet.
- Ne transportez pas l'appareil pendant le fonctionnement. Avant de déplacer l'appareil assurez-vous toujours de le débrancher de la prise électrique et tenez-le de dessous.
- N'allumez pas l'appareil avant de mettre les aliments pour éviter toute surchauffe du moteur.
- **Avertissement !** Faites une attention particulière lorsque vous touchez les disques à trancher. Si nécessaire, portez des gants de protection (non fournis).

Utilisation prévue

- L'appareil est destiné à un usage professionnel et ne doit être utilisé que par du personnel qualifié.
- L'appareil est destiné à un usage commercial et est utilisé pour couper, trancher et râper des légumes frais (par ex. Des carottes, des pommes de terre, du chou, etc.) En utilisant des disques à trancher appropriés. L'utilisation de l'appareil à d'autres fins peut entraîner des dommages ou des blessures.
- L'utilisation de l'appareil à d'autres fins sera considérée comme une utilisation inappropriée. L'utilisateur sera seul responsable de l'utilisation incorrecte de l'appareil.

FR

Installation de mise à la terre

Cet appareil est classé dans la **classe de protection I** et doit être raccordé à un sol de protection. La mise à la terre réduit le risque de choc électrique en fournissant un fil d'évacuation pour le courant électrique. Cet appareil est équipé d'un cordon

d'alimentation muni d'un fil de mise à la terre et d'une prise mise à la terre. La fiche doit être branchée sur une prise correctement installée et mise à la terre.

Avant la première utilisation

- Retirez et éliminez l'emballage et toutes les protections.
- Vérifiez l'appareil et les accessoires en ce qui concerne l'intégralité et les dommages éventuels de l'appareil pendant le transport. En cas de livraison incomplète (par exemple les disques à trancher manquants) ou de dommages, contactez votre fournisseur. N'utilisez pas l'appareil (voir ==> Garantie).
- Nettoyez l'appareil (voir ==> Nettoyage et entretien).
- Vérifiez que l'appareil est complètement sec.



1. Informations generales

1.1. Description

Broyeur de legumes permet de trancher, emincer, raper, couper en cubes divers produits (preparation des legumes crus et cuits et des fruits).

Dzięki szerokiemu wyborowi tarcz krojących urządzenie idealnie nadaje się do restauracji, kuchni o dużym obłożeniu, instytucji i niewielkich firm.

1.2. Mesures de securite generales

- Le broyeur doit être utilisé uniquement par les personnes qualifiées qui ont lu les informations sur les mesures de sécurité présentées dans le mode d'emploi.
- En cas de changement de personnel, il est nécessaire d'organiser la formation.
- Bien que l'appareil soit équipé des éléments de protection des endroits dangereux, il est recommandé de ne pas approcher les mains près des disques ou les pièces mobiles.
- Debranchez la prise électrique avant de nettoyer l'appareil.
- Il est interdit d'utiliser l'appareil pour couper les produits congelés. Avant de commencer la découpe, éliminer tout éléments durs présents dans l'aliment qui peuvent détériorer les lames.
- Ne jamais remplacer les parties de rechange, contacter le centre de service autorisé.

2. Parametres techniques

2.1. Fiche de specifications

Produit n°: 231852

Tension et fréquence: 230v ~/50hz

Consommation d'énergie: 750W

Tours/minute. Du disque: 300 tours/min

Niveau de bruit: < 70 dB

Niveau de protection: Classe I

Indice d'étanchéité à l'eau: IP23

Dimensions: 500x250x(H)470 mm

Remarque : les caractéristiques techniques peuvent être modifiées sans préavis.

2.2. Conditions de livraison de l'élimination de l'emballage

Tous les broyeurs sont emballés dans une boîte de carton solide avec les bords intérieurs profilés ce qui garantit la sécurité de l'appareil pendant le transport.

A chaque appareil sont joints:

- Mode d'emploi de d'entretien
- Disque d'évacuation

Tous les éléments de l'emballage (boîte en carton, mousse, ceintures etc.) Peuvent être facilement éliminés comme les déchets ménagers.

3. Installation

3.1. Mise en

La connexion et la configuration de l'appareil doivent être effectuées par un employé qualifié.

Avertissement: le système et la localisation finale de l'appareil doivent satisfaire les dispositions de prévention des accidents.

Le fabricant et le revendeur n'assument aucune responsabilité des dommages indirects pouvant résulter du manquement à des dispositions ci-dessus.

L'appareil doit être positionné sur une surface large, égale, sec et stable, loin des sources de chaleur et de courants d'eau.



3.2. Connexions electriques

L'appareil est fourni avec le cable electrique qui doit etre branche a l'interrupteur termomagnetique qui

desactive l'appareil en cas de contact accidentel de l'operateur avec les parties mobiles.

Le fabricant n'assume aucune responsabilite des dommages directs et indirects pouvant resulter du manquement aux dispositions locales applicables.

Le broyeur est adapte a un courant monophasé de 230v ~50hz. Si la tension est differente des parametres inscrits sur la plaque signaletique contactez le vendeur.

Connection monophasé



3.3. Mesures de securite et formation de l'utilisateur final

La formation de l'utilisateur final est organisee par le personnel forme responsable de l'installation et de la connection electrique de l'appareil. L'uti-

lisateur final doit etre informe sur les mesures de securite applicables. Le mode d'emploi est joint a chaque appareil.

4. Utilisation de l'appareil

4.1. Elements de commande

Les elements de commande et l'indicateur de controle se trouve dans la partie superieure de l'appareil, au milieu de la base en aluminium.

1. Bouton de marche - vert (i).
2. Bouton d'arret - rouge (o).

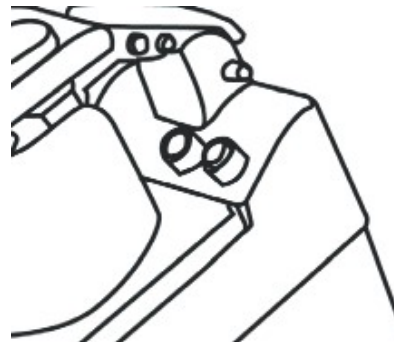

FR

4.2. Montage des disques dans l'appareil

Soulevez la poignee de verrouillage conformement a la fig. 1 Et ouvrez la couvercle. Retirer le disque d'evacuation et inserer le disque selectionne. Fer-

mez le couvercle. Appuyer le bouton de marche pour accrocher automatiquement le disque dans la position correcte.

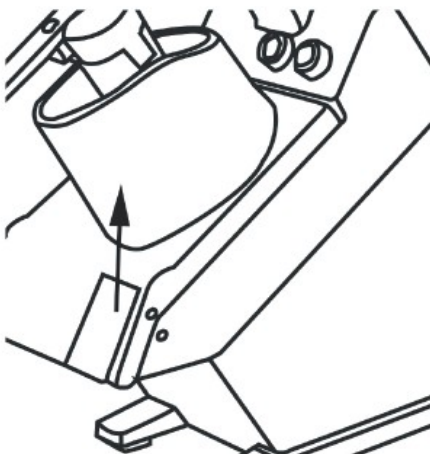

Ouverture du couvercle (fig.1)

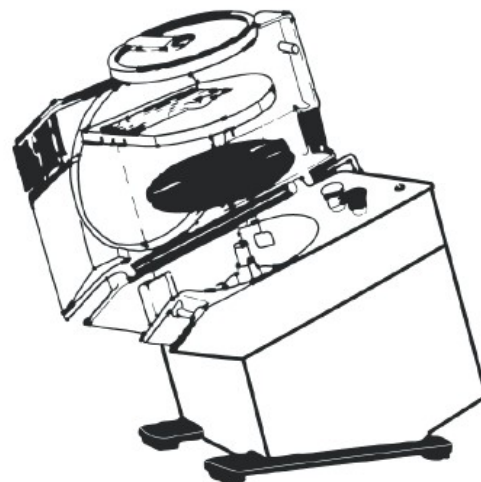



Positionnement du disque (fig.2)

Faites attention a la lame du disque!



4.3. Disques – équipement standard

	FIGURE	N° DE LA PIECE	DIMENSIONS
Disques à râper		280300	3mm
		280416	4,5mm
		280317	7mm
Disques à trancher		280102	2mm (3 lames)
		280126	4mm (2 lames)

4.4. Utilisation des disques sur l'appareil

L'appareil est fourni avec un disque d'évacuation installé sur la broche d'entraînement. Pour retirer le disque, relâcher le verrouillage du couvercle et soulevez-le jusqu'à la fin (voir fig.1)

Avant le travail, vérifiez si la chambre de découpe, la broche d'entraînement, le disque d'évacuation et les disques tranchants sont propres.

1) Tranchage, rapage et grattage:

- Installer le disque d'évacuation sur la surface plate de la broche d'entraînement.
- Installer le disque approprié (tranchage, rapage ou autres options disponibles).
- Tournez les disques à droite pour installer la baionette tige et tournez dans la même direction pour arriver jusqu'à la tige.

- Pour retirer le disque, tournez-le dans la direction opposée à l'aide des trous pour les doigts qui se trouvent dans le bord du disque.
- Fermer et verrouiller le couvercle.

2) Préparation des frites et découpe en cube (option) :

- Installez le disque d'évacuation.
- Installer le disque pour les cubes ou les frites sur le boîtier et vérifiez son positionnement correcte (zone de fixation doit être propre). La partie supérieure du disque pour les cubes ou les frites doit se trouver un peu au-dessous de la partie supérieure du corps de l'appareil.
- Ensuite installez le disque pour les tranches ayant les mêmes dimensions que.

5. Operations de controle et d'entretien

5.1. Informations generales et produits de nettoyage

Avant d'effectuer le lavage ou l'entretien, verifiez si l'interrupteur est dans la position d'arret et si la fiche est deconnectee de la prise murale. Lavez l'appareil et les disques soigneusement chaque jour afin d'assurer le fonctionnement correcte et une longue duree de vie de l'appareil. Les disques tranchants et le disque d'evacuation peuvent etre laves dans l'eau chaude.

L'appareil et en particulier le lieu du montage des disques doit etre nettoye uniquement avec un chiffon ou une eponge humides. Eliminez precisement tous les residus pour eviter le changement de position des disques.

Ouvrez le couvercle et desserrez la tige et conformement au fig. 3 Retirez le couvercle et lavez a l'eau chaude courante.

Nettoyez les surface avec de l'eau savonneuse, de l'alcool et des detergents non abrasifs et sans substances a base de chlore ou de sodium (eau chloreem acide chorhydrique).

5.2. Fonctionnement en cas de panne

Lorsque la lumiere blanche est allumee sur le panneau, l'appareil ne peut pas etre mis en marche, verifiez si la poignee et le couvercle sont fermes ce qui peut activer les mircocommutateurs qui empechent le demarrage de l'appareil si les elements

5.3. Pause dans l'utilisation de l'appareil

Si l'appareil n'est pas utilisee pendant une longue periode, debranchez l'interrupteur mural et nettoyez precisement l'appareil et les accessoires.

Pour proteger les elements utilisez de l'huile blanche (ou un produit similaire).

Les produits ci-dessus, principalement a base des substances de petrole ou de nettoyage, disponibles

N'utilisez jamais les produits abrasifs, la laine d'acier ou de produits similaires qui peuvent deteriorer la surface peinte, les revetements ou le boitier de l'appareil.

Utilisez pour le lavage les detergents non-toxiques qui aident a maintenir de l'hygiene.

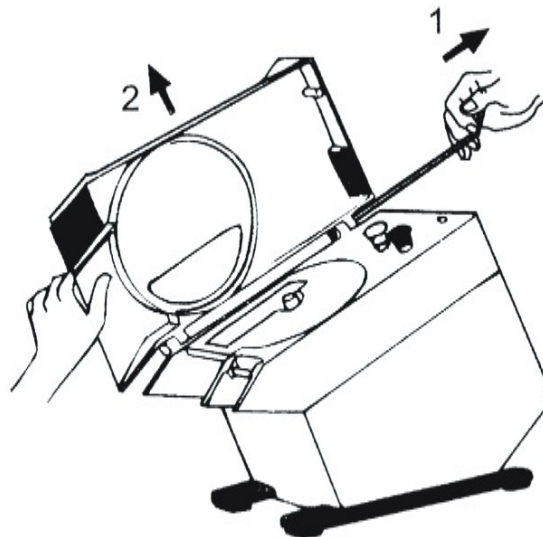

fig.3

de protections ne sont pas desactives.

En cas de panne desactivez l'interrupteur mural et informez les techniciens ou le personnel qualifie.

N'utilisez pas l'appareil et n'essayez pas de reparer l'appareil vous-meme.

en aerosol permettent une application facile, rendent la surface des parties en aluminium brillantes, protegent l'appareil contre la penetration de l'eau et contre la formation de la rouille.

Il est recommande de couvrir l'appareil d'un tissu en nylon (ou similaire).



Schema électrique

230V

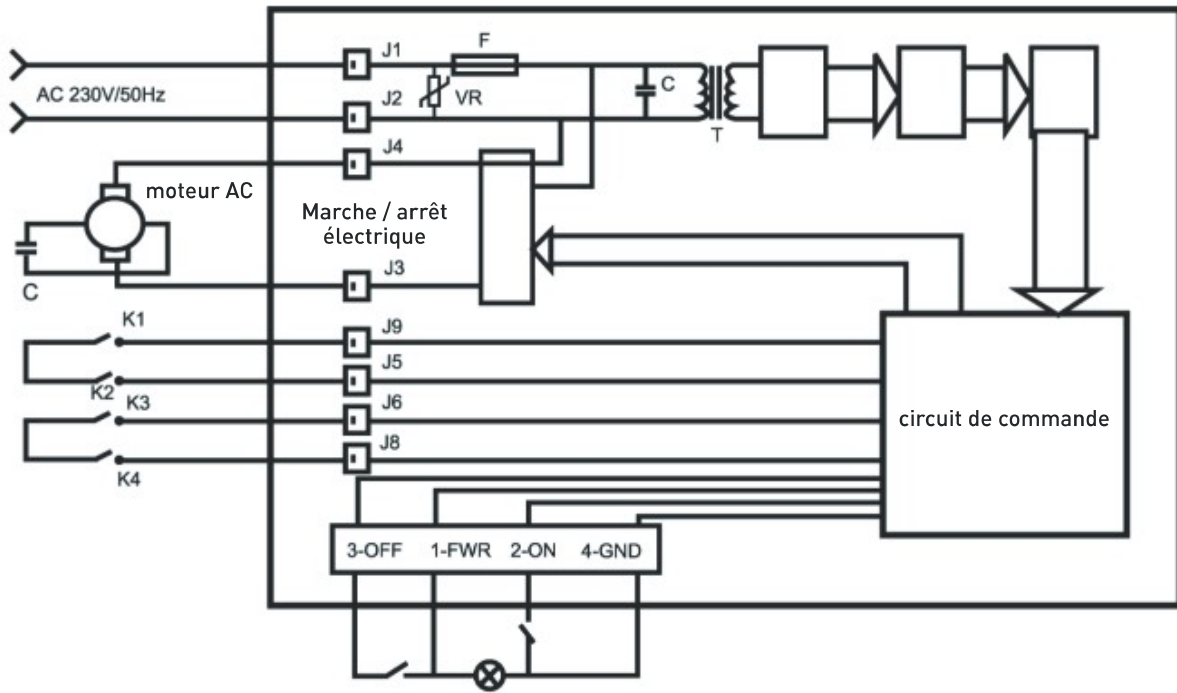

FR



Liste de pièces détachées du broyeur

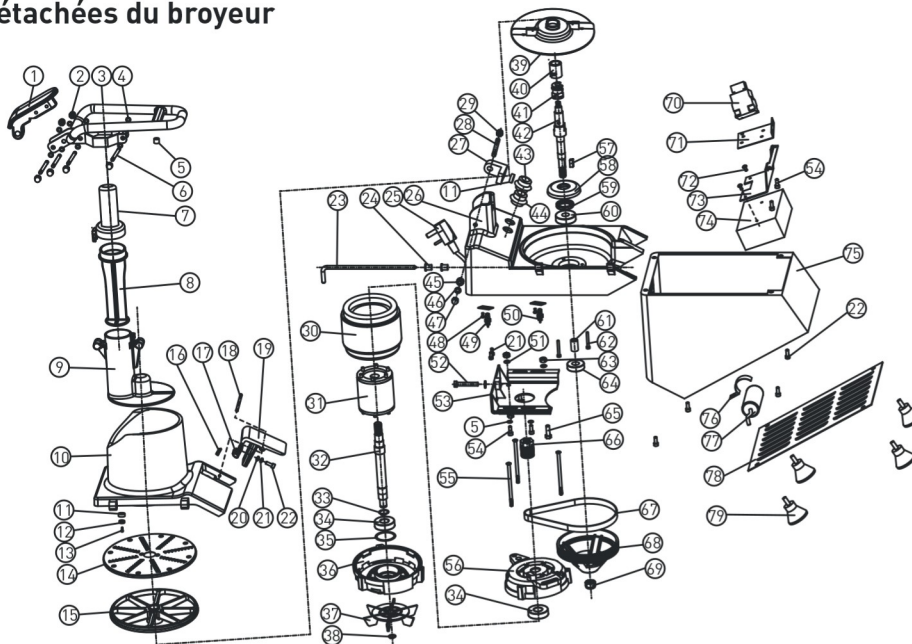

N°	Nom de la partie	N°	Nom de la partie	N°	Nom de la partie
1	Bras de bride	28	Tige	55	Vis
2	Vis	29	Vis de fixation	56	Couvercle du moteur antérieur
3	Bras de bride	30	Stator	57	Clé perpendiculaire
4	Joint d'étanchéité	31	Piston rotatif	58	Couvercle du roulement
5	Joint d'étanchéité	32	Arbre du moteur	59	Étanchéité d'huile
6	Vis d'étanchéité	33	Joint d'étanchéité élastique	60	Couvercle du roulement
7	Tape de la bride	34	Roulement	61	Manchon
8	Bride	35	Joint d'étanchéité	62	Vis de fixation
9	Petite ouverture d'entrée	36	Couvercle postérieur du moteur	63	Écrou
10	Goulotte du distributeur	37	Ventilateur	64	Roulement
11	Localisation de l'aimant	38	Joint d'étanchéité élastique	65	Vis
12	Acier magnétique	39	Disque d'évacuation	66	Roue superposée
13	Vis de fixation	40	Âme du disque	67	Courroie
14	Disque à râper G003	41	Poussoir	68	Poulie
15	Disque	42	Manchon de délivrance	69	Écrou
16	Ressort	43	Bouton on	70	Contacteur
17	Crochet	44	Bouton off	71	Support du contacteur
18	Tige	45	Manchon de la tige	72	Vis de fixation
19	Poignée du verrouillage	46	Rondelle plate	73	Support de l'armoire électrique
20	Rondelle plate	47	Plaque de fixation	74	L'armoire électrique
21	Rondelle élastique	48	Vis de fixation	75	Base inférieure
22	Vis de fixation	49	Microinterrupteur a	76	Borne
23	Tige du couvercle de l'ouverture d'entrée	50	Microinterrupteur b	77	Condensateur
24	Joint d'étanchéité	51	Rondelle plate	78	Plaque inférieure
25	Câble d'alimentation	52	Vis de fixation	79	Pied
26	Corps	53	Châssis du moteur		
27	Localisation de l'aimant	54	Vis de fixation		

FR



Garantie

Tout vice ou toute défaillance entraînant un dysfonctionnement de l'appareil qui se déclare dans les 12 mois suivant la date de l'achat sera éliminé à titre gratuit ou l'appareil sera remplacé par un appareil nouveau si le premier a été dûment exploité et entretenu conformément aux termes de la notice d'exploitation et s'il n'a pas été indûment exploité ou de manière non conforme à sa destination. La présente stipulation ne porte pas de préjudice aux autres droits de l'utilisateur prévus par les dispositions légales. Dans le cas où l'appareil est donné à la réparation ou doit être remplacé

dans le cadre de la garantie, il y a lieu de spécifier le lieu et la date de l'achat de l'appareil et produire un justificatif nécessaire (par ex. facture ou ticket de caisse).

Conformément à notre politique d'amélioration permanente de nos produits, nous nous réservons le droit d'introduire sans avertissement préalable des modifications à l'appareil, à l'emballage et aux caractéristiques techniques précisées dans la documentation.

Élimination et protection de l'environnement

En cas de retrait du produit de l'exploitation l'appareil ne peut pas être jeté avec d'autres déchets ménagers. L'utilisateur est responsable de la remise de l'équipement au point de collecte approprié pour l'équipement usagé. Le non-respect des dispositions ci-dessus peut entraîner les pénalités conformément à la réglementation applicable en matière d'élimination des déchets. La collecte sélective et le recyclage des équipements usagés contribuent à la conservation des ressources natu-

relles et assurent un recyclage sans danger pour la santé et l'environnement.

Pour plus d'informations sur les endroits de collecte des équipements usagés pour le recyclage, contactez la société de collecte des déchets locale. Le producteur et l'importateur ne sont pas responsables du recyclage et du traitement des déchets d'une manière respectueuse de l'environnement directement et dans le système public.

Gentile Cliente,

Grazie per aver acquistato questo apparecchio Hendi. Leggere attentamente questo manuale, prestando particolare attenzione alle norme di sicurezza descritte di seguito, prima di installare e utilizzare questo apparecchio per la prima volta.

Norme di sicurezza





- Questo apparecchio non è destinato all'uso domestico.
- Utilizzare l'apparecchio solo per lo scopo previsto per il quale è stato progettato come descritto nel presente manuale.
- Il produttore non è responsabile per eventuali danni causati da un funzionamento scorretto e da un uso improprio.
- Tenere l'apparecchio e la spina elettrica lontano da acqua e altri liquidi. Nel caso in cui l'apparecchio cada in acqua, rimuovere immediatamente la spina di alimentazione dalla presa. Non utilizzare l'apparecchio fino a quando non è stato controllato da un tecnico certificato. Il mancato rispetto di queste istruzioni causerà rischi pericolosi per la vita.
- Non tentare mai di aprire l'alloggiamento dell'apparecchio da soli.
- Non inserire oggetti nell'alloggiamento dell'apparecchio.
- Non toccare la spina con le mani bagnate o umide.
-  **Pericolo di scosse elettriche!** Non tentare di riparare l'apparecchio da solo, le riparazioni devono essere eseguite solo da personale qualificato.
- **Non utilizzare mai un apparecchio danneggiato!** Quando è danneggiato, scollegare l'apparecchio dalla presa e contattare il rivenditore.
- **Avvertimento!** Non immergere le parti elettriche dell'apparecchio in acqua o altri liquidi.
- Non tenere mai l'apparecchio sotto l'acqua corrente.
- Controllare regolarmente la spina e il cavo di alimentazione per eventuali danni. Se danneggiato, deve essere sostituito da un agente di servizio o da una persona altrettanto qualificata al fine di evitare pericoli o lesioni.
- Assicurarsi che il cavo non entri in contatto con oggetti appuntiti o caldi e tenerlo lontano dal fuoco aperto. Non tirare mai il cavo di alimentazione per scollegarlo dalla presa, staccare sempre la spina.
- Assicurarsi che il cavo di alimentazione e/o la prolunga non causino rischi di inciampare.
- Non lasciare mai l'apparecchio incustodito durante l'uso.
- **Avvertimento!** Finché la spina si trova nella presa, l'apparecchio è collegato alla fonte di alimentazione.
- Spegnerne l'apparecchio prima di scollegarlo dalla presa.
- Collegare la spina di alimentazione a una presa elettrica facilmente accessibile in modo che in caso di emergenza l'apparecchio possa essere scollegato immediatamente.
- Non portare mai l'apparecchio con il cavo.
- Non utilizzare dispositivi aggiuntivi non forniti insieme all'apparecchio.
- Collegare l'apparecchio a una presa elettrica solo con la tensione e la frequenza indicati sull'etichetta dell'apparecchio.

IT



- Non utilizzare mai accessori diversi da quelli consigliati dal produttore. In caso contrario, potrebbe comportare un rischio per la sicurezza dell'utente e danneggiare l'apparecchio. Utilizzare solo parti e accessori originali.
- Questo apparecchio non deve essere utilizzato da persone con capacità fisiche, sensoriali o mentali ridotte o da persone che hanno una mancanza di esperienza e conoscenze.
- Questo apparecchio non deve, in nessun caso, essere utilizzato dai bambini.
- Tenere l'apparecchio e il suo cavo di alimentazione fuori dalla portata dei bambini.
- **ATTENZIONE:** spegnere SEMPRE l'apparecchio e scollegarlo dalla presa di corrente prima della pulizia, della manutenzione o della conservazione.

Norme speciali di sicurezza

-  **ATTENZIONE!** Scollegare prima di pulire, di effettuare manutenzione o riparazione!
-  **ATTENZIONE!** Necessaria la movimentazione con due persone!
-  **ATTENZIONE!** Leggere il manuale di istruzioni prima di mettere in funzionamento, della pulizia o della manutenzione!
-  **ATTENZIONE!** Non mettere le mani nell'apertura di uscita durante il funzionamento. Scollegare la spina di alimentazione prima di inserirle.
- L'apparecchio non è adatto per tagliare cibo congelato, carne con ossa, pesci ecc.
- Utilizzare l'apparecchio solo in base alle presenti istruzioni.
- L'apparecchio deve essere utilizzato solo da personale qualificato da ristorante, da mensa o bar ecc.
- Non posizionare l'apparecchio sull'oggetto che emette calore (cucina a gas, elettrica, grill ecc.). Tenere l'apparecchio lontano da superfici calde o fiamme libere. Posizionare l'apparecchio su una superficie stabile, pulita e asciutta, resistente alle alte temperature.
- Non utilizzare l'apparecchio vicino a materiali esplosivi o infiammabili, carte di credito, dischi magnetici o radio.
- L'apparecchio non è progettato per l'uso con un timer esterno o un sistema di controllo separato.
- Non modificare mai serrature di sicurezza.
- **Avvertimento:** non coprire le aperture di ventilazione.
- **Avvertimento:** prima della pulizia o prima di mettere l'apparecchio in deposito di sostituire le parti, scollegare sempre l'apparecchio dalla presa di corrente e lasciare raffreddare.
- **Avvertimento!** Ricordare sempre di non indossare abiti larghi e non toccare le parti in movimento con le mani e legare i capelli.
- Fornire almeno 15 cm di distanza attorno all'apparecchio per assicurare un'adeguata ventilazione.
- **Attenzione!** Far passare e proteggere il cavo di alimentazione per evitare di strappare o toccare accidentalmente la superficie riscaldata.

- Non lavare l'apparecchio con acqua o un forte getto di acqua. La pulizia dell'apparecchio con l'acqua può causare la penetrazione nei componenti elettrici e causare una scossa elettrica. Le parti dell'apparecchio non possono essere lavate in lavastoviglie.
- Non pulire l'apparecchio o stoccarlo in deposito prima di raffreddamento completo.
- Non spostare l'apparecchio durante il funzionamento. Prima di spostare l'apparecchio si deve sempre scollegarlo dalla presa elettrica e tenerlo da sotto.
- Non accendere l'apparecchio prima di mettere il cibo per evitare il surriscaldamento del motore.
- **Avvertimento!** Prestare particolare attenzione toccando i dischi da taglio. Se necessario, indossare i guanti protettivi (non inclusi).

Uso previsto

- Il dispositivo è destinato all'uso professionale e deve essere utilizzato esclusivamente da personale qualificato.
- Il dispositivo è destinato all'uso commerciale e serve a tagliare, trinciare e grattugiare verdure fresche (ad esempio carote, patate, cavoli, ecc.) Utilizzando dischi da taglio appropriati. L'uso del dispositivo per qualsiasi altro scopo può causare danni o lesioni.
- L'uso del dispositivo per qualsiasi altro scopo sarà considerato un uso improprio. L'utente sarà l'unico responsabile per l'uso scorretto del dispositivo.

Installazione di messa a terra

Questo apparecchio è classificato come **classe di protezione I** e deve essere collegato a un terreno di protezione. La messa a terra riduce il rischio di scosse elettriche fornendo un filo di fuga per la corrente elettrica. Questo apparecchio è dotato di

un cavo di alimentazione che ha un cavo di messa a terra e una spina messa a terra. La spina deve essere collegata a una presa correttamente installata e messa a terra.

Prima del primo utilizzo

- Rimuovere e eliminare l'imballaggio e le protezioni.
- Controllare l'apparecchio e gli accessori per la completezza e eventuali danni durante il trasporto. In caso di consegna incompleta o di danni contattare il fornitore (ad esempio se i dischi da taglio mancano). In caso di consegna incompleta o danni NON utilizzare l'apparecchio (vedere ==> Garanzia).
- Pulire l'apparecchio (Vedere==> Pulizia e manutenzione).
- Verificare che il prodotto è completamente asciutto.

1. Informazioni generali

1.1. Descrizione

Tagliatrice multifunzionale per verdure permette affettare, sminuzzare, grattare e tagliare a dadini diversi prodotti (preparazione di verdura cruda e di frutta).

Grazie ad una vasta scelta di dischi di taglio, l'apparecchio è ideale per il ristorante, le cucine e le istituzioni nonché per piccole imprese.



1.2. Precauzioni generali

- La tagliatrice deve essere utilizzata dal personale formato che ha letto le istruzioni d'uso e di sicurezza presentate nel documento.
- In caso di cambiamento del personale e' necessario organizzare la formazione professionale.
- Benché l'apparecchio e' dotato di un sistema di sicurezza, evitare di avvicinare le mani ai dischi e alle parti in movimento.
- Prima del lavaggio e la manutenzione controllare se l'apparecchio e' scollegato dalla fonte di alimentazione.
- Controllare periodicamente lo stato del cavo di alimentazione e degli elementi elettrici.
- Non usare l'apparecchio per il taglio dei prodotti surgelati. Prima di tagliare rimuovere dal cibo gli elementi duri che potrebbero danneggiare la lama.
- Non sostituire le parti da se', prendere contatto con un centro di servizio autorizzato.

2. Specifiche tecniche

2.1. Scheda di specifiche

N. Prodotto: 231852

Tensione di lavoro e frequenza: 230v ~/50Hz

Potenza nominale assorbita: 750W

Giri/min. Del disco: 300 giri/min.

Livello di rumore: < 70 dB

Classe di protezione: Classe I

Classe di resistenza all'acqua: IP23

Dimensioni: 500x250x(H)470 mm

Nota: specifica tecnica è soggetta a modifiche senza preavviso.

2.2. Condizioni di consegna e imballaggio

Tutte le tagliatrici sono imballate in una robusta scatola di cartone con i bordi profilati interni, che garantisce la sicurezza durante il trasporto.

Ogni apparecchio e' accompagnato da:

- Istruzioni d'uso e di manutenzione
- Disco di evacuazione

Tutti gli elementi dell'imballaggio (scatola, schiuma, cinture ecc.) Possono essere facilmente eliminati come rifiuti urbani.

3. Installazione

3.1. Localizzazione dell'apparecchio

Il collegamento e la configurazione dell'apparecchio devono essere eseguiti unicamente dal personale qualificato.

Avvertimento: ugualmente il sistema come la localizzazione finale devono essere conformi con le norme di prevenzione di incidenti e le norme vigenti.

Il costruttore e il venditore non assumono responsabilita' per danni indiretti che possono derivare dalla mancata osservazione delle norme sopraindicate.

L'apparecchio deve essere posto sulla superficie larga, liscia, asciutta e stabile, lontano da fonti di calore e flussi d'acqua.

3.2. Collegamenti elettrici

L'apparecchio e' consegnato con il cavo di alimentazione che deve essere collegato all'interruttore termomagnetico che spegne l'apparecchio in caso di contatto accidentale dell'operatore con le parti in movimento.

L'apparecchio deve essere messo a terra in conformita' alle norme vigenti.



Il costruttore e il venditore non saranno responsabili per danni diretti e indiretti che possono derivare dall'inosservanza della legge in vigore. La tagliatrice e' adatta al corrente monofase 230v ~50hz. Se la tensione in rete differisce dai parametri iscritti sulla targhetta prendere contatto col venditore.

Collegamento monofase



3.3. Misure di sicurezza e formazione degli utenti finali

La formazione dell'utente finale e' organizzato dal personale specializzato responsabile per l'installazione e il collegamento elettrico dell'apparecchio.

L'utente finale deve essere informato sulle misure di sicurezza applicabili. Ogni apparecchio e' fornito con le istruzioni d'uso.

4. Funzionamento

4.1. Organi di controllo

Gli organi di controllo e la spia di controllo si trovano nella parte superiore dell'apparecchio, al centro della base di alluminio.

1. Pulsante verde di avviamento (i) dell'apparecchio.
2. Pulsante rosso di spegnimento (o) dell'apparecchio.

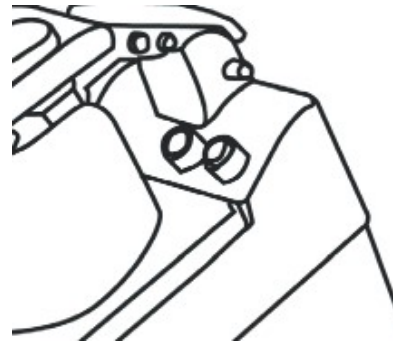

4.2. Installazione dei dischi sulla macchina

Alzare la maniglia del bloccaggio in conformita' con la fig. 1 E aprire il coperchio. Rimuovere il disco di evacuazione e inserire il disco selezionato.

Chiudere il coperchio, premere il pulsante start per agganciare automaticamente i dischi nella posizione corretta.

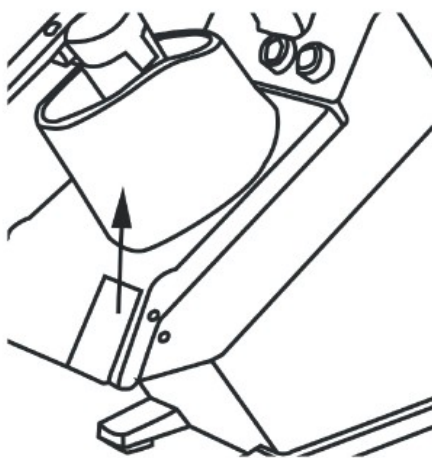

Apertura del coperchio (fig.1)

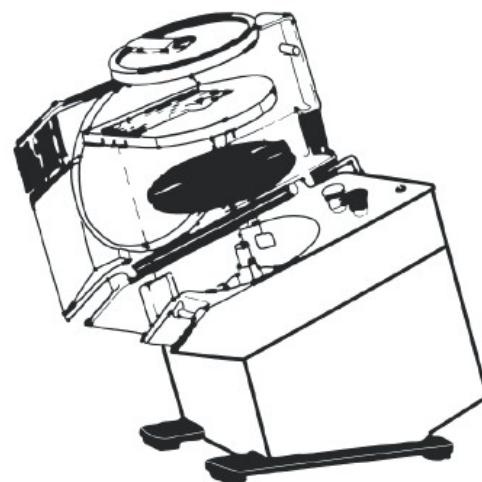



Posizione dei dischi (fig.2)

Attenzione alla lama del disco!



4.3. Dischi – accessori standard

	FIGURA	N. DEL PEZZO	DIMENSIONE
Dischi per trucioli		280300	3mm
		280416	4,5mm
		280317	7mm
Dischi per fette		280102	2mm (3 lame)
		280126	4mm (2 lame)

4.4. Uso dei dischi

L'apparecchio e' fornito con il disco di evacuazione attaccato al mandrino di comando. Per rimuovere il disco, rilasciare il bloccaggio del coperchio e sollevarlo fino alla fine (vedere fig.1)

Prima del lavoro controllare se la camera di taglio, il mandrino del comando, il disco di evacuazione e i dischi di taglio sono puliti.

1) Affettare, tagliare e grattugiare:

- Installare il disco di evacuazione sulla superficie piatta del mandrino di comando.
 - Installare un disco appropriato (per affettare, grattugiare in trucioli o altre opzioni disponibili).
- Ruotare i dischi a destra per installare la baionetta e girare nella stessa direzione fino a raggiungere il perno.

- Per rimuovere il disco, ruotarlo nella direzione opposta e sollevarlo attraverso i fori per le dita che si trovano sul bordo del disco.
- Chiudere e bloccare il coperchio.

2) Tagliare le fritte e tagliare a dadini (opzionale):

- Installare il disco di evacuazione.
- Installare il disco per dadini o per fritte sul contenitore e controllare la corretta posizione (la zona di montaggio deve essere pulita). Il bordo superiore del disco per dadini o fritte deve essere leggermente sotto la parte superiore del corpo dell'apparecchio.
- Poi installare il disco per fette con le stesse dimensioni che il disco per fritte o per dadini e chiudere il coperchio.

5. Operazioni di controllo e di manutenzione

5.1. Informazioni generali e prodotti per la pulizia

Prima della pulizia o della manutenzione controllare se l'interruttore è in posizione di spegnimento e la spina è rimossa dalla presa a muro. L'apparecchio e i dischi devono essere puliti ogni giorno per garantire il corretto funzionamento e una lunga durata dell'apparecchio.

I dischi taglienti e il disco di evacuazione possono essere lavati sotto un getto di acqua calda.

Pulire l'apparecchio, e in particolare il luogo di montaggio dei dischi con un panno umido o una spugna e l'acqua tiepida. Eliminare esattamente tutti i residui per impedire il cambiamento della posizione dei dischi.

Aprire il coperchio e svitare il perno 1 secondo la fig. 3. Rimuovere il coperchio e lavarlo in acqua calda corrente.

Pulire le superfici con acqua e sapone, alcool, detergenti senza sostanze abrasive e sostanze a base di cloro o di sodio (acqua clorata, acido cloridrico). Non usare detergenti abrasivi, lana d'acciaio o

prodotti simili perché potrebbero danneggiare le superfici verniciate, il rivestimento o il contenitore dell'apparecchio.

Utilizzare i detergenti non tossici che permettono di garantire l'igiene.

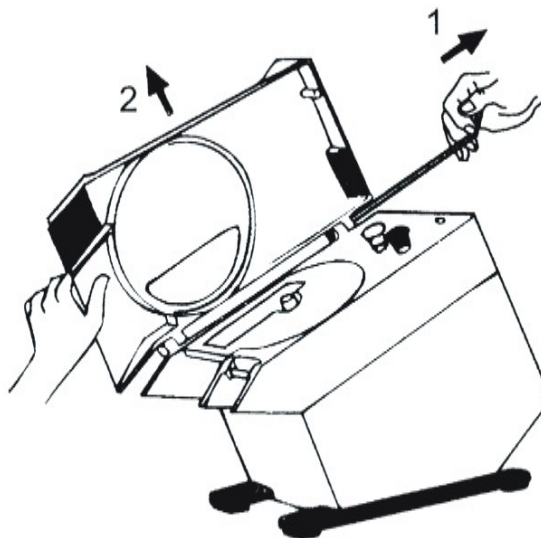

figure.3

5.2. Funzionamento in caso di avaria

Quando la spia bianca sul pannello è accesa l'apparecchio non si avvia, controllare se la maniglia e il coperchio sono chiusi. In questo modo sono avviati i microinterruttori di sicurezza. I microinterruttori di sicurezza impediscono l'avviamento dell'apparecchio se gli elementi di sicurezza sono attivati.

In caso di avaria, spegnere l'interruttore generale a muro e informare i conservatori tecnici o il personale qualificato.

Non avviare l'apparecchio e non ripararlo da se stesso.

5.3. Interruzione prolungata dell'uso dell'apparecchio

Se l'apparecchio non è utilizzato per un lungo periodo, disattivare l'interruttore a muro e pulire precisamente tutti gli accessori. Utilizzare per la protezione dell'apparecchio la vaselina bianca (o prodotto simile).

Questi prodotti che principalmente sono a base di sostanze di olio, o detergenti di pulizia sono dispo-

nibili in spray e permettono una facile applicazione, fanno brillare le parti di alluminio e proteggono l'apparecchio contro la penetrazione di acqua e la formazione di ruggine.

Si consiglia coprire l'apparecchio con un tessuto nylon (o simile).



Schema elettrico

230V

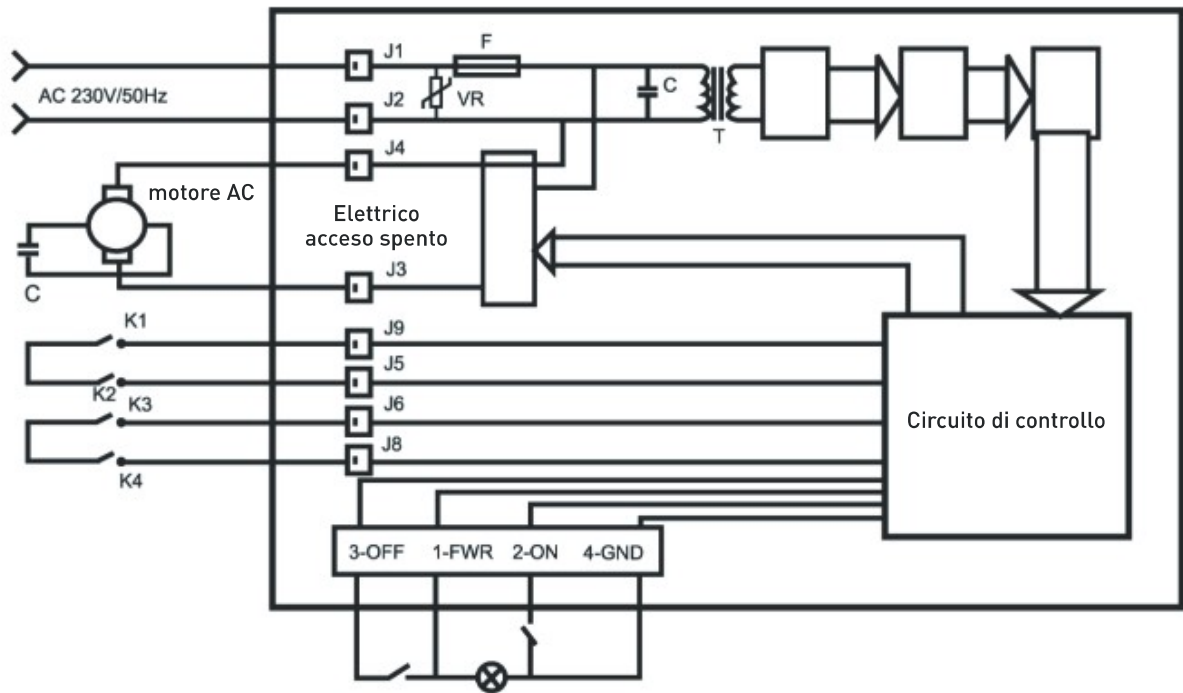

Lista di pezzi di ricambio della tagliatrice

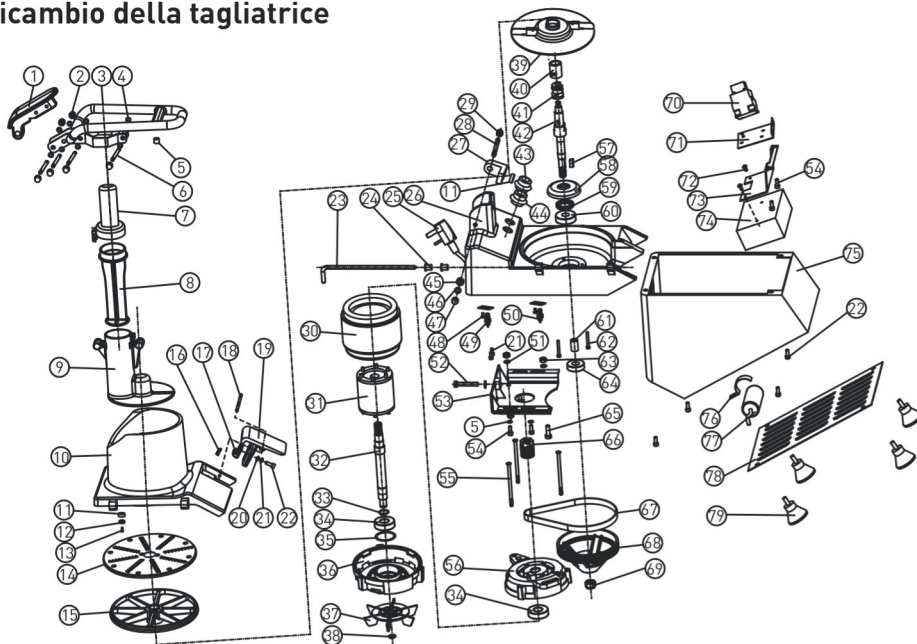

N.	Nome	N.	Nome	N.	Nome
1	Braccio di serratura	28	Alberino	55	Vite
2	Vite	29	Vite di fissaggio	56	Coperchio anteriore del motore
3	Braccio di serratura	30	Statore	57	Chiavo rettangolare
4	Guarnizione	31	Pistone rotativo	58	Coperchio del cuscinetto
5	Guarnizione	32	Albero del motore	59	Guarnizione di olio
6	Vite di tenuta	33	Guarnizione elastica	60	Coperchio del cuscinetto
7	Tappo di serratura	34	Cuscinetto	61	Manicotto
8	Serratura	35	Guarnizione	62	Vite di fissaggio
9	Piccola apertura di alimentazione	36	Coperchio posteriore del motore	63	Dado
10	Tramoggia dell'alimentatore	37	Ventilatore	64	Cuscinetto
11	Localizzazione del magnete	38	Guarnizione elastica	65	Vite
12	Acciaio magnetico	39	Disco di evacuazione	66	Cerchio
13	Vite di fissaggio	40	Anima del disco	67	Cinghia
14	Disco per grattugiare g003	41	Estrattore	68	Puleggia
15	Disco	42	Manicotto di distribuzione	69	Dado
16	Molla	43	Interruttore on	70	Contattore
17	Gancio	44	Interruttore off	71	Supporto del contattore
18	Alberino	45	Manicotto dell'alberino	72	Vite di fissaggio
19	Maniglia del bloccaggio	46	Rondella piatta	73	Supporto della scatola elettrica
20	Rondella piatta	47	Pastra di fissaggio	74	Scatola elettrica
21	Rondella elastica	48	Vite di fissaggio	75	Basamento interno
22	Vite di fissaggio	49	Microinterruttore a	76	Morsetto
23	Alberino del coperchio dell'apertura di alimentazione	50	Microinterruttore b	77	Condensatore
24	Guarnizione	51	Rondella piatta	78	Piastra inferiore
25	Cavo di alimentazione	52	Vite di fissaggio	79	Pedino
26	Corpo	53	Base del motore		
27	Localizzazione del magnete	54	Vite di fissaggio		



Garanzia

Qualsiasi difetto che influenza la funzionalità del dispositivo che compaia entro un anno dall'acquisto sarà corretto a titolo interamente gratuito o con la sostituzione del prodotto che è stato utilizzato e sottoposto a manutenzione corretta seguendo le istruzioni, senza alcuna violazione. I diritti legali del cliente non sono assolutamente modificati. Nel caso in cui l'intervento di manutenzione o sostitu-

zione sia previsto nel periodo di validità della garanzia, precisare dove e quando si è acquistato il prodotto, possibilmente allegando lo scontrino.

In linea con la nostra politica di sviluppo continuo dei prodotti, ci riserviamo il diritto di modificare il prodotto, l'imballo e le specifiche di documentazione, senza notifica alcuna.

Smaltimento e protezione dell'ambiente

In caso di ritiro dell'apparecchiatura dal funzionamento il prodotto non può essere smaltito con altri rifiuti domestici. L'utente è responsabile della consegna dell'attrezzatura al punto di raccolta appropriato per l'attrezzatura usata. Il mancato rispetto delle disposizioni sopramenzionate può comportare l'imposizione di sanzioni in conformità con le normative vigenti in materia di smaltimento dei rifiuti. La raccolta e il riciclaggio selettivi di attrezzature usate contribuiscono alla conservazione delle risorse naturali e garantiscono il riciclaggio

in modo tale da non nuocere alla salute e all'ambiente.

Per ulteriori informazioni sui luoghi di smaltimento delle apparecchiature usate per il riciclaggio, contattare la società locale di raccolta dei rifiuti. Il produttore e l'importatore non sono responsabili per il riciclaggio e il trattamento dei rifiuti in modo ecologico, sia direttamente che nel quadro del sistema pubblico.

Stimate client,

Vă mulțumim pentru achiziționarea acestui aparat HENDI. Citiți cu atenție acest manual, acordând o atenție deosebită reglementărilor de siguranță prezentate mai jos, înainte de a instala și utiliza acest aparat pentru prima dată.

Regulile de siguranță





- Acest aparat nu este destinat uzului casnic.
- Utilizați aparatul numai în scopul pentru care a fost proiectat conform descrierii din acest manual.
- Producătorul nu este răspunzător pentru nici o deteriorare cauzată de funcționarea incorectă și de utilizarea necorespunzătoare.
- Păstrați aparatul și ștecherul departe de apă și de alte lichide. În cazul în care aparatul cade în apă, scoateți imediat ștecherul de alimentare din priză. Nu utilizați aparatul înainte de verificarea acestuia de către un tehnician certificat. Nerespectarea acestor instrucțiuni va cauza riscuri care pun viața în pericol.
- Nu încercați niciodată să deschideți singur carcasa aparatului.
- Nu introduceți obiecte în carcasa aparatului.
- Nu atingeți ștecherul cu mâinile umede sau umede.
-  **Pericol de șoc electric!** Nu încercați să reparați singur aparatul, reparațiile trebuie efectuate numai de personal calificat.
- **Nu folosiți niciodată un aparat deteriorat!** Când este deteriorat, deconectați aparatul de la priză și contactați distribuitorul.
- **Avertisment!** Nu scufundați părțile electrice ale aparatului în apă sau alte lichide.
- Nu țineți niciodată aparatul sub jet de apă.
- Verificați cu regularitate ștecherul și cablul de alimentare pentru orice deteriorare. În cazul deteriorării, acesta trebuie înlocuit de un agent de service sau de o persoană calificată în mod similar, pentru a evita pericolul sau rănirea.
- Asigurați-vă că cablul nu intră în contact cu obiecte ascuțite sau fierbinți și păstrați-l departe de focul deschis. Nu trageți niciodată cablul de alimentare pentru a-l deconecta de la priză, trageți întotdeauna ștecherul în schimb.
- Asigurați-vă că cablul de alimentare și/sau cablul prelungitor nu provoacă pericol de deplasare.
- Nu lăsați niciodată aparatul nesupravegheat în timpul utilizării.
- **Avertisment!** Atâta timp cât ștecherul este în priză, aparatul este conectat la sursa de alimentare.
- Oprețiți aparatul înainte de a-l deconecta de la priză.
- Conectați ștecherul la o priză electrică ușor accesibilă, astfel încât, în caz de urgență, aparatul să poată fi deconectat imediat.
- Nu purtați niciodată aparatul de cablu.
- Nu utilizați dispozitive suplimentare care nu sunt furnizate împreună cu aparatul.
- Conectați aparatul numai la o priză electrică cu tensiunea și frecvența menționate pe eticheta aparatului.

RO



- Nu folosiți niciodată alte accesorii decât cele recomandate de producător. Nerespectarea acestui lucru ar putea reprezenta un risc de siguranță pentru utilizator și ar putea deteriora aparatul. Utilizați numai piese originale și accesorii.
- Acest aparat nu trebuie operat de persoane cu capacități fizice, senzoriale sau mentale reduse sau de persoane care au o lipsă de experiență și cunoștințe.
- Acest aparat nu ar trebui, în nici un caz, să fie utilizat de copii.
- Nu lăsați aparatul și cablul de alimentare la îndemâna copiilor.
- **AVERTISMENT:** Opriți întotdeauna aparatul și deconectați de la priză înainte de curățare, întreținere sau depozitare.

Regulamente speciale de siguranță

-  **ATENȚIE!** Deconectați cablul înainte de curățare, întreținere sau reparare!
-  **ATENȚIE!** Este necesară manevrarea cu două persoane!
-  **ATENȚIE!** Citiți manualul de utilizare înainte de operare, curățare sau întreținere!
-  **AVERTISMENT!** Nu puneți mâinile în orificiul de evacuare în timpul funcționării! Deconectați sursa de alimentare înainte de a ajunge înăuntru!
- Aparatul nu trebuie utilizat la tăierea alimentelor congelate sau a cărnii ori peștelui cu oase etc.
- Utilizați aparatul doar în conformitate cu indicațiile din acest manual.
- Acest aparat trebuie utilizat de către personalul instruit de la bucătăria restaurantelor, cantinelor sau barurilor etc.
- Nu puneți aparatul pe un obiect de încălzire (aparat de gătit cu benzină, electric, cărbune etc.) Mențineți aparatul la distanță de orice suprafețe fierbinți și de flăcări deschise. Utilizați întotdeauna aparatul pe o suprafață orizontală, stabilă, curată, termorezistentă și uscată.
- Nu utilizați aparatul în apropierea materialelor explozibile sau inflamabile, cardurilor de credit, discurilor magnetice sau radiourilor.
- Acest aparat nu este construit spre a fi utilizat cu ajutorul unui cronometru extern sau al unui sistem de control separat.
- Nu scoateți niciodată din circuit comutatoarele de siguranță ale aparatului.
- **Avertisment:** nu obstrucționați orificiile de ventilație ale aparatului.
- **Avertisment:** opriți întotdeauna aparatul și deconectați-l de la sursa de alimentare electrică înainte de a efectua operațiuni de curățare, întreținere sau depozitare.
- **Avertisment!** Mențineți întotdeauna degetele, părul lung și hainele la depărtare de piesele în mișcare.
- În timpul utilizării, lăsați cel puțin 15 cm în jurul aparatului ca spațiu de ventilație.
- Atenție! Așezați corespunzător cablul de alimentare, dacă este cazul, pentru a împiedica tragerea neintenționată sau contactul cu suprafața de încălzire.

- Nu spălați aparatul cu apă sau sub jet de apă. Spălarea cu apă poate produce scurgeri și crește riscul de electrocutare. Componentele nu pot fi curățate în mașina de spălat vase.
- Nu curățați și nu depozitați aparatul decât după ce s-a răcit complet.
- Nu mutați aparatul în timp ce acesta funcționează. Scoateți aparatul din priză atunci când îl deplasați și țineți-l de partea din fund.
- Nu folosiți aparatul fără ingrediente în el pentru a evita supraîncălzirea.
- **Avertisment!** Trebuie multă atenție la manipularea discurilor tăietoare. Dacă este necesar, purtați mănuși de protecție (nu sunt furnizate).

Utilizare preconizată

- Acesta este un aparat de uz profesional și poate fi utilizat numai de către personalul calificat.
- Aparatul este destinat exclusiv tăierii și răzuirii legumelor proaspete (de exemplu morcovi, cartofi, varză etc.) Cu ajutorul unor discuri tăietoare adecvate, în scopuri comerciale. Orice altă utilizare poate provoca avarierea aparatului sau accidentarea persoanelor.
- Utilizarea aparatului în orice alt scop reprezintă o utilizare incorectă. Utilizatorul este singurul răspunzător de orice utilizare incorectă a aparatului.

Instalare împământare

Acest aparat este clasificat ca **clasa de protecție I** și trebuie conectat la un sol de protecție. Împământarea reduce riscul de șoc electric prin furnizarea unui cablu de evacuare pentru curentul

electric. Acest aparat este echipat cu un cablu de alimentare care are un fir de împământare și ștecher cu împământare. Ștecherul trebuie conectat la o priză instalată și împământată corespunzător.

RO

Pregătirea înainte de prima utilizare

- Desfaceți ambalajul și învelitoarea de protecție.
- Verificați dacă aparatul este complet și dacă nu a suferit avarii în timpul transportului. În cazul în care produsul livrat nu este complet (de exemplu, lipsesc discurile tăietoare etc.) sau dacă există avarii, luați imediat legătura cu furnizorul. NU utilizați aparatul. (Vezi ==> Garanție).
- Curățați aparatul înainte de utilizare (Vezi ==> Curățarea și întreținerea).
- Asigurați-vă că aparatul este complet uscat.

1. Observații generale

1.1. Descriere

Tocătorul multifuncțional de legume poate felia, toca, rade, așchia și tăia în cuburi diverse produse alimentare (pentru prepararea legumelor și fructelor crude și gătite).

Datorită gamei sale de cuțite de tocare, dispozitivul este ideal pentru restaurante, bucătării cu grad ridicat de utilizare, instituții și mici companii.

1.2. Măsuri generale de precauție

- Tocătorul de legume trebuie operat numai de către personal calificat, familiarizat cu instrucțiunile de utilizare și siguranță incluse în acest manual.
- În cazul rotației personalului, instruirea profesională este necesară.
- Deși dispozitivul este dotat cu diverse sisteme de siguranță, evitați contactul cu discurile de tocare și cu elementele în mișcare.
- Înainte de a efectua orice operațiune de curățare și întreținere, verificați dacă dispozitivul este deconectat de la sursa de alimentare cu energie.



- Verificați periodic cablurile și elementele electrice.
- Nu utilizați dispozitivul pentru a tăia produse alimentare congelate. Îndepărtați toate părțile dure

ale produselor alimentare înainte de tocare, pentru a evita deteriorarea lamelor de tăiere.

- Nu înlocuiți singuri piesele dispozitivului. Contactați centrul de service autorizat.

2. Date tehnice

2.1. Fișă de date

Articol nr.: 231852

Tensiune și frecvență: 230v ~/50hz

Puterea nominală de intrare: 750W

Rpm disc: 300 RPM

Nivelul de zgomot: < 70 dB

Clasa de protecție: Clasa I

Clasa de protecție contra apei: IP23

Dimensiune: 500x250x(H)470 mm

Observație: specificația tehnică poate fi modificată fără preaviz.

2.2. Condiții de livrare și debarasarea ambalajului

Tocătorul de legume este ambalat într-o cutie din carton robustă cu marginile interioare profilate, care garantează integritatea dispozitivului pe durata transportării.

Fiecare dispozitiv include:

- Manual de utilizare și întreținere.
- Disc de evacuare.
- Toate componentele ambalajului (cutie din carton, spumă, benzi etc.) Pot fi debarasate cu ușurință ca deșeuri municipale.

RO

3. Instalare

3.1. Instalarea dispozitivului

Conectarea și instalarea dispozitivului trebuie efectuată de către personal calificat.

Avertisment: atât sistemul, cât și locul în care echipamentul urmează să fie instalat trebuie să respecte prevederile de siguranță și sănătate, precum și alte reglementări în vigoare.

Producătorul și vânzătorul nu vor fi trași la răspundere pentru nicio pagubă indirectă rezultată în urma nerespectării reglementărilor menționate mai sus.

Amplasați dispozitivul pe o suprafață întinsă, nivelată, uscată și stabilă, departe de orice sursă de căldură și de apă.

3.2. Conexiunile electrice

Dispozitivul este dotat cu un cablu electric și un întrerupător termomagnetic care oprește echipamentul în caz de contact accidental al operatorului cu piesele în mișcare.

Dispozitivul trebuie împământat conform reglementărilor locale în vigoare.

Producătorul și vânzătorul nu vor fi trași la răspundere pentru nicio pagubă directă sau indirectă rezultată în urma nerespectării reglementărilor locale în vigoare.

Tocătorul de legume este produs pentru a fi utilizat cu un cablu de conectare cu fază unică de 230v ~50hz. Dacă tensiunea este diferită de cea specificată pe fișa cu caracteristicile tehnice, vă rugăm să contactați vânzătorul.



Conexiune monofazică



3.3. Măsuri de siguranță și instruirea utilizatorului final

Personalul competent responsabil cu instalarea și conexiunile electrice ale dispozitivului va răspunde și de instruirea utilizatorilor finali. Măsurile de

siguranță obligatorii trebuie comunicate utilizatorilor finali. Acest manual de utilizare este furnizat împreună cu fiecare dispozitiv.

4. Utilizarea dispozitivului

4.1. Comenzile

Comenzile și ledul de funcționare sunt amplasate pe partea superioară a dispozitivului, în centrul bazei de aluminiu.

1. Butonul verde de pornire (i)
2. Butonul roșu de oprire (o)

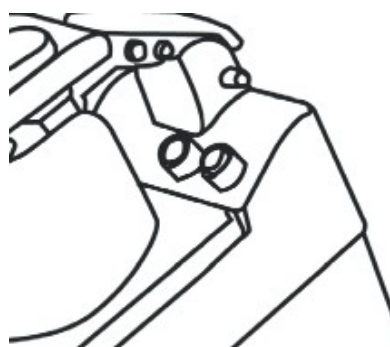

4.2. Montajul discurilor

Ridicați mânerul de blocare așa cum este indicat în imaginea nr. 1 Și deschideți capacul. Îndepărtați ejectorul și poziționați discul corespunzător. Închi-

deți capacul. Apăsăți butonul de pornire pentru a prinde automat discurile în poziția corectă.

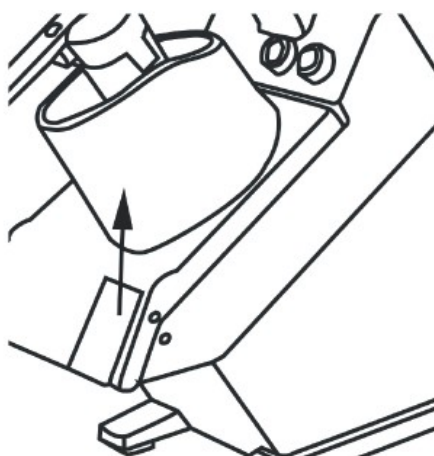

Deschiderea capacului (imaginea nr. 1)

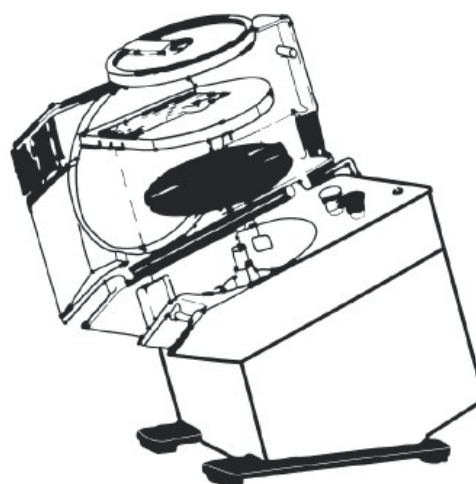



Poziția discului (imaginea nr. 2)

Manipulați cu atenție lamele discurilor!



4.3. Discuri - echipamentul standard

	IMAGINE	NR. PIESĂ	MĂRIMEA
Disc răzuire		280300	3mm
		280416	4,5mm
		280317	7mm
Disc feliere		280102	2mm (3 lame)
		280126	4mm (2 lame)

4.4. Utilizarea discurilor

Dispozitivul este furnizat împreună cu un ejector montat pe tija de comandă. Dezactivați sistemul de închidere al capacului și ridicați-l pentru a scoate ejectorul (a se consulta imaginea. 1)

Înainte de utilizare verificați starea de curățenie a camerelor de tocare, a tijei de comandă, a ejectorului și a discurilor de tocare.

1) Feliere, tocare și răzuire

- Montați ejectorul pe suprafața plană a tijei de comandă.
- Montați discul necesar (feliere, tocare sau alte - opțiuni).
- Rotiți discurile în sens orar pentru a introduce baioneta și continuați până în momentul în care atinge nitul.

- Rotiți discul în direcția opusă dacă doriți să-l scoateți și ridicați-l cu ajutorul orificiilor pentru degete de pe marginile discului.
- Închideți și blocați capacul.

2) Tăierea în felii foarte subțiri sau cuburi (opțiune)

- Instalați ejectorul.
- Instalați discul de așchiere/tăiere în cuburi în carcasa și verificați dacă a fost montat corect (carcasa trebuie să fie curată). Marginea superioară a discului de așchiere/tăiere în cuburi trebuie să fie amplasată ușor sub partea superioară a corpului dispozitivului.
- Instalați apoi discul de feliere având aceeași dimensiune ca și discul de așchiere/tăiere în cuburi și închideți capacul.

5. Operațiuni de curățare și întreținere

5.1. Informații generale și produse utilizate pentru curățare

Înainte de a efectua orice operațiune de curățare și întreținere, verificați dacă dispozitivul este oprit și cablul este deconectat de la sursa de alimentare cu energie.

Curățați zilnic foarte bine discurile pentru a asigura operarea corectă și durata de viață mai lungă a dispozitivului.

Discurile de tăiere și ejectorul trebuie curățați cu un jet de apă caldă.

Curățați dispozitivul, în special ansamblul de discuri, numai cu o lavetă sau un burete înmuiat în apă caldă. Îndepărtați foarte bine toate resturile de produse alimentare pentru a preveni schimbarea poziției discurilor.

Deschideți capacul și slăbiți nitul 1 potrivit imaginii nr.3. Scoateți capacul și spălați-l cu un jet de apă caldă.

Curățați suprafețele cu apă caldă cu săpun, alcool, detergenți non-abrazivi sau apă fără clor ori substanțe care au la bază sodă (apă clorurată, acid clorhidric).

5.2. În cazul unor probleme de funcționare

Atunci când ledul de funcționare cu lumină albă de pe panou este aprins și dispozitivul nu pornește, verificați dacă mânerul și capacul sunt închise. Micro-comutatoarele de siguranță sunt activate în acest mod. Micro-comutatoarele de siguranță previn pornirea dispozitivului atunci când siguranțele nu sunt activate.

5.3. Dispozitiv inactiv pentru o perioadă mare de timp

Dacă tocătorul de legume nu va mai fi utilizat pentru o perioadă mare de timp, deconectați-l și curățați-l foarte bine împreună cu accesoriile. Utilizați ulei alb de parafină (sau orice produs similar) pentru a proteja toate piesele dispozitivului.

Aceste produse, compuse în principal din substanțe uleioase și detergenți și disponibile în pul-

Nu utilizați niciodată produse abrazive, bureți din oțel sau produse similare, întrucât pot deteriora suprafața, învelișul sau corpul dispozitivului.

Pentru curățare utilizați produse de igienizare non-toxice.

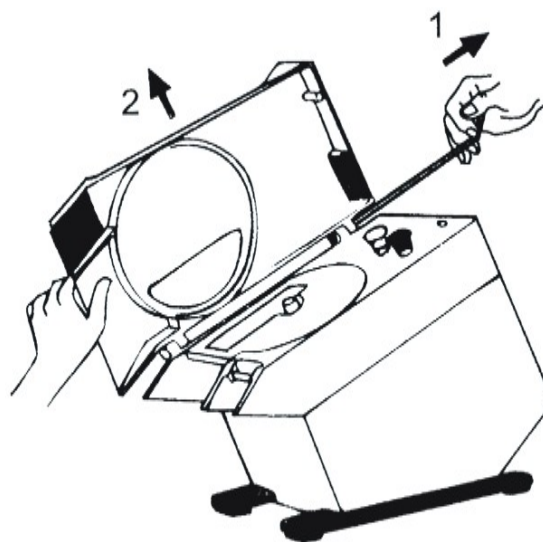

imaginea nr. 3

În cazul în care apar probleme de funcționare, deconectați dispozitivul și contactați centrul de servicii sau personalul calificat.

Nu porniți dispozitivul și nici nu încercați să-l reparați dumneavoastră.

verizatoare cilindrice pentru o aplicare ușoară, fac suprafețele din aluminiu să strălucească și previn umezeala și coroziunea.

Vă recomandăm să acoperiți dispozitivul cu o husă din nailon (sau produse similare).



Schema electrică

230V

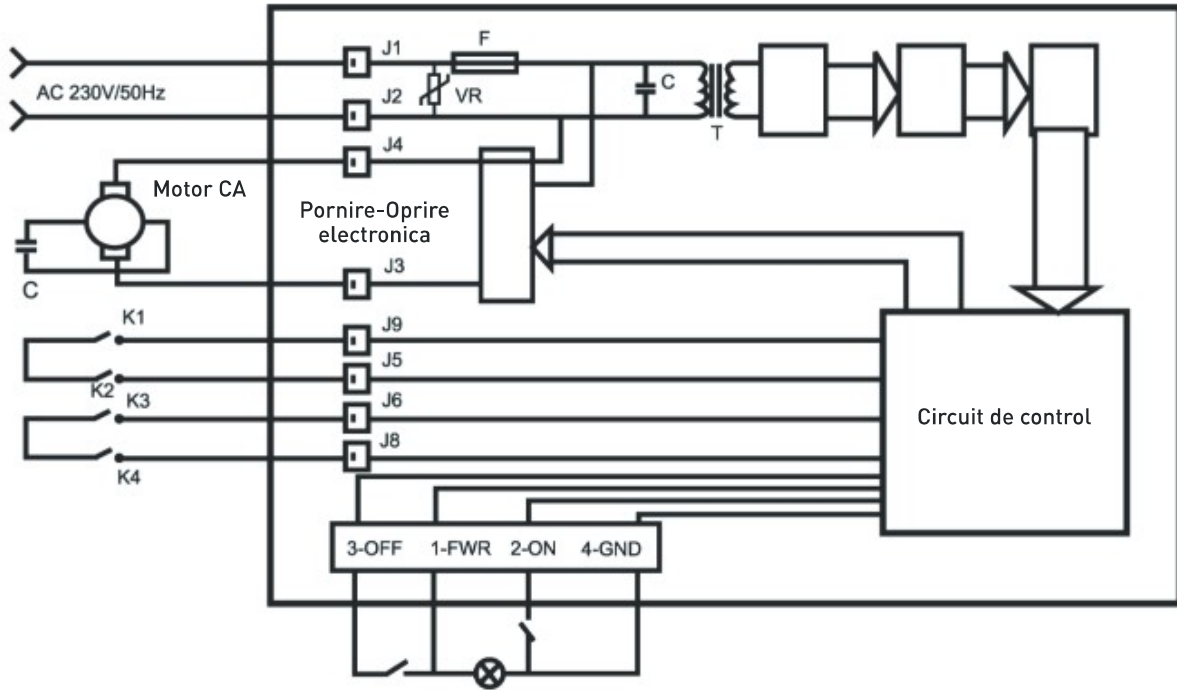

RO



Tocător de legume – lista pieselor de schimb

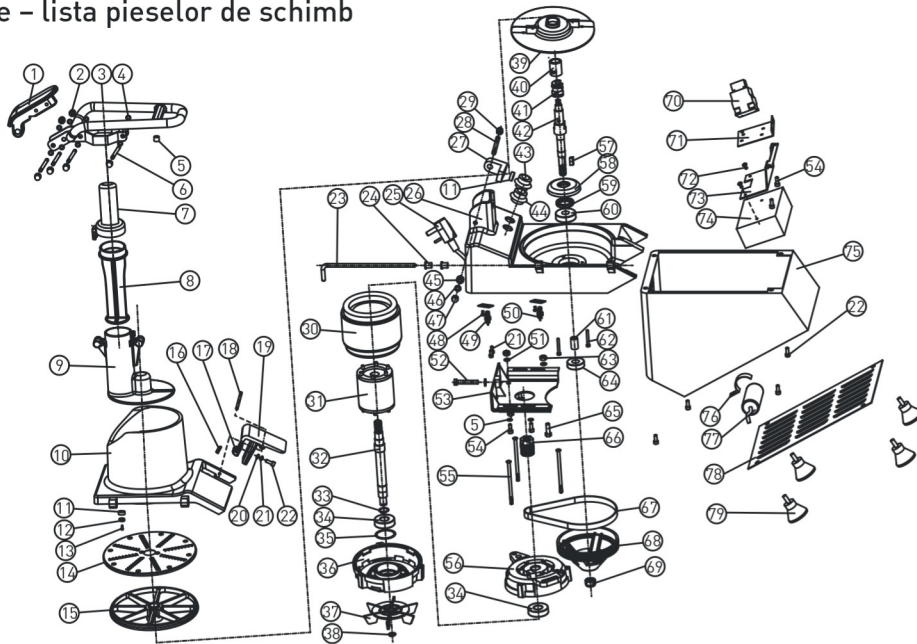

Nr.	Denumirea piesei	Nr.	Denumirea piesei	Nr.	Denumirea piesei
1	Braț cu mâner	28	Nit	55	Șurub
2	Șurub	29	Șurub	56	Capacul frontal al motorului
3	Braț cu mâner	30	Stator	57	Cheie pătrată
4	Garnitură	31	Rotor	58	Capac cuzinet
5	Garnitură	32	Ax motor	59	Garnitură ulei
6	Șurub garnitură	33	Garnitură elastică	60	Capac cuzinet
7	Capacul împingătorului	34	Cuzinet	61	Ax canelat
8	Împingător	35	Garnitură ondulată	62	Șurub
9	Container de alimentare mic	36	Capacul din spate al motorului	63	Piuliță
10	Container	37	Ventilator	64	Cuzinet
11	Suport pentru magnet	38	Garnitură elastică	65	Șurub
12	Oțel magnetic	39	Ejector	66	Roată fixă
13	Șurub	40	Centrul discului	67	Curea
14	Disc de răzuire G003	41	Dispozitiv de evacuare	68	Roată pentru curea
15	Disc	42	Ax de evacuare	69	Piuliță
16	Arc	43	Comutator de pornire	70	Contactator
17	Cârlig	44	Comutator de oprire	71	Suportul contactorului
18	Nit	45	Nit	72	Șurub
19	Mâner de blocare	46	Șaibă plată	73	Suportul cutiei electrice
20	Șaibă plată	47	Placă de fixare	74	Cutie electrică
21	Șaibă elastică	48	Șurub	75	Baza inferioară
22	Șurub	49	Micro-comutator-a	76	Clamă
23	Axul containerului cu capac	50	Micro-comutator-b	77	Condensator
24	Garnitură	51	Șaibă plată	78	Placă inferioară
25	Cablu de alimentare	52	Șurub	79	Picior
26	Corp	53	Suport motor		
27	Suport pentru magnet	54	Șurub		



Garanție

Orice defecțiune care afectează funcționarea aparatului apărută la mai puțin de un an de la cumpărarea acestuia va fi remediată prin reparație sau înlocuire gratuită, cu condiția ca aparatul să fi fost folosit și întreținut conform instrucțiunilor nu să nu fi fost bruscat sau folosit necorespunzător în vreun fel. Drepturile dumneavoastră legale nu sunt afec-

tate. Dacă aparatul este în garanție, menționați când și de unde a fost cumpărat și includeți dovada cumpărării (de ex. chitanța).

Conform politicii noastre de dezvoltare continuă a produsului, ne rezervăm dreptul de a modifica produsul, ambalajul și documentația fără notificare.

Eliminarea și mediul înconjurător

La dezafectarea aparatului, produsul nu trebuie aruncat împreună cu alte deșeuri menajere. În schimb, este responsabilitatea dumneavoastră să eliminați echipamentul uzat prin predarea acestuia la un punct de colectare desemnat. Nerespectarea acestei reguli poate fi penalizată în conformitate cu reglementările aplicabile privind eliminarea deșeurilor. Colectarea separată și reciclarea echipamentului dumneavoastră uzat la momentul debarasării contribuie la conservarea resurselor naturale și asigură realizarea reciclării într-un mod care protejează sănătatea ființelor umane și a mediului.

Pentru informații suplimentare privind modul în care puteți preda deșeurile dumneavoastră în scopul reciclării, vă rugăm să contactați compania locală de colectare a deșeurilor. Producătorii și importatorii nu își asumă responsabilitatea cu privire la reciclarea, tratarea și eliminarea ecologică a deșeurilor, fie direct, fie prin intermediul unui sistem public.

Уважаемый клиент,

Благодарим Вас за покупку этого устройства HENDİ. Внимательно прочитайте это руководство, обращая особое внимание на правила безопасности, изложенные ниже, перед установкой и использованием этого устройства в первый раз.

Правила безопасности





- Этот прибор не предназначен для домашнего использования.
- Используйте прибор только по назначению, для которого он был разработан, как описано в данном руководстве.
- Изготовитель не несет ответственности за любой ущерб, вызванный неправильной работой и неправильным использованием.
- Держите прибор и электрическую вилку подальше от воды и других жидкостей. В случае, если прибор попадает в воду, немедленно снимите вилку питания с розетки. Не используйте устройство до тех пор, пока оно не будет проверено сертифицированным техническим специалистом. Несоблюдение этих инструкций приведет к угрожающей жизни опасности.
- Никогда не пытайтесь открыть корпус прибора самостоятельно.
- Не вставляйте объекты в корпус прибора.
- Не прикасайтесь к вилке мокрыми или влажными руками.
-  **Опасность поражения электрическим током!** Не пытайтесь самостоятельно отремонтировать прибор, ремонт должен проводиться только квалифицированный персонал.
- **Никогда не используйте поврежденный прибор!** Когда устройство повреждено, отсоедините устройство от розетки и обратитесь к продавцу.
- **Предупреждение!** Не погружайте электрические части прибора в воду или другие жидкости.
- Никогда не удерживайте прибор под проточной водой.
- Регулярно проверяйте штекер питания и шнур на наличие повреждений. В случае повреждения его необходимо заменить сервисным агентом или лицом, имеющим аналогичную квалификацию, с тем чтобы избежать опасности или травм.
- Убедитесь, что шнур не соприкасается с острыми или горячими предметами и держите его подальше от открытого огня. Никогда не тяните шнур питания, чтобы отсоединить его от розетки, всегда тяните вилку вместо нее.
- Убедитесь, что шнур питания и/или удлинитель не вызывают опасности аварии.
- Никогда не оставляйте прибор без присмотра во время использования.
- **Предупреждение!** Пока штекер находится в розетке, прибор подключается к источнику питания.
- Выключите устройство, прежде чем отсоединить его от розетки.
- Подключите вилку питания к легкодоступной электрической розетке, чтобы в случае аварийной ситуации устройство можно было немедленно отключить.
- Никогда не носите прибор за шнур.

RU



- Не используйте дополнительные устройства, которые не поставляются вместе с устройством.
- Подключите прибор только к электрической розетке с напряжением и частотой, указанными на этикетке устройства.
- Никогда не используйте аксессуары, кроме тех, которые рекомендованы производителем. Невыполнение этого требования может представлять опасность для безопасности пользователя и привести к повреждению устройства. Используйте только оригинальные детали и аксессуары.
- Этот прибор не должен эксплуатироваться лицами с ограниченными физическими, сенсорными или умственными возможностями, или лицами, не имеющими опыта и знаний.
- Этот прибор ни при каких обстоятельствах не должен использоваться детьми.
- Держите устройство и его шнур питания в недоступном для детей месте.
- **ПРЕДУПРЕЖДЕНИЕ:** ВСЕГДА выключите устройство и отключите розетку от розетки перед очисткой, обслуживанием или хранением.

Специальные правила безопасности

-  **ВНИМАНИЕ!** Отключить от сети перед чисткой, техническим обслуживанием и/или ремонтом!
-  **ВНИМАНИЕ!** Для перемещения требуется 2 человека!
-  **ВНИМАНИЕ!** Перед чисткой, техническим обслуживанием и/или ремонтом прочитайте инструкцию!
-  **ПРЕДОСТЕРЕЖЕНИЕ!** Не класть руки в выходное отверстие во время работы оборудования. Прежде чем открыть машину, следует отключить её от сети!
- Устройство не подходит для нарезки замороженных продуктов, мяса с костью, рыбы и т.П.
- Используйте устройство только в соответствии с настоящим руководством.
- Устройство должен эксплуатировать только обученный персонал кухни, ресторанов, предприятий общественного питания, баров и т.П.
- Не размещайте устройство на теплоизлучающем объекте (газовая или электрическая плита, гриль и т.П.). Держите устройство подальше от любых горячих поверхностей или открытого огня. Располагайте устройство на ровной, стабильной, чистой и сухой поверхности, стойкой к высоким температурам.
- Не используйте устройство вблизи взрывчатых или легковоспламеняющихся материалов, кредитных карт, магнитных дисков или радиоприемников.
- Устройство не предназначено для использования с внешним таймером или отдельной системой дистанционного управления.
- Никогда не манипулируйте с предохранителями.
- **Предупреждение:** не закрывайте вентиляционные отверстия устройства.
- **Предупреждение:** всегда помните, чтобы выключать и отсоединять устройство от источника питания перед очисткой, обслуживанием или заменой аксессуаров.

- **Предупреждение!** Всегда помните, чтобы не носить свободную одежду и не касаться движущихся частей руками и завязывать волосы.
- Обеспечьте пространство не менее 15 см вокруг устройства, чтобы обеспечить надлежащую вентиляцию во время использования.
- **Внимание!** Правильно направьте и закрепите шнур питания, чтобы предотвратить случайное вытягивание или контакт с нагретой поверхностью.
- Не мойте устройство водой или сильной струёй. При мойке устройства вода может попасть в электрические детали и привести к поражению электрическим током. Части устройства не следует мыть в посудомоечной машине.
- Не чистите и не помещайте устройство на хранение, прежде чем оно полностью не остынет.
- Не переносите устройство во время работы. Перед перенесением устройства, всегда помните, чтобы отсоединить его от электрической розетки и держать снизу.
- Не включайте устройство, прежде чем разместите в нём продукты, чтобы избежать перегрева двигателя.
- **Предупреждение!** Будьте особенно осторожны при касании к режущим дискам. При необходимости надевайте защитные перчатки (не входят в комплект к устройству).

Предполагаемое использование

- Устройство предназначено для профессионального использования и должно эксплуатироваться только квалифицированным персоналом.
- Устройство предназначено для коммерческого использования и используется для резки, шинковки и измельчения свежих овощей (например, моркови, картофеля, капусты и т.д.) С помощью соответствующих режущих дисков.

Использование устройства для любых других целей может привести к повреждению или травме тела.

- Использование устройства для любых других целей будет рассматриваться, как использование не по назначению. Пользователь будет нести исключительную ответственность за неправильное использование устройства.

Установка заземления

Этот прибор относится к **классу защиты I** и должен быть подключен к защитному грунту. Заземление снижает риск поражения электрическим током, обеспечивая выход провода для электрического тока. Этот прибор оснащен шнуром пи-

тания с заземляющим проводом и заземленной штепсельной вилкой. Вилка должна быть подключена к розетке, которая правильно установлена и заземлена.

Перед первым использованием

- Снимите и удалите упаковку и защиты.
- Проверьте устройство относительно комплектности и возможного повреждения во время транспортировки. В случае неполной поставки (например, отсутствия режущих дисков) или повреждений, немедленно свяжитесь с по-

ставщиком. В случае неполной поставки или повреждений НЕ используйте устройство (Смотри ==> Гарантия).

- Очистите устройство (смотри ==> Очистка и техническое обслуживание).
- Убедитесь, что устройство полностью сухое.



1. Общая информация

1.1. Описание

Многофункциональная овощерезка обеспечивает нарезку ломтиками, измельчение, тёрку и нарезку кубиками различных продуктов (подготовку сырых и варёных овощей и фруктов).

1.2. Общие меры безопасности

- Овощерезку должен обслуживать исключительно обученный персонал, который ознакомился с руководством по эксплуатации и правилами безопасности, указанными в этом руководстве.
- В случае кадровых изменений необходимо провести профессиональное обучение.
- Хотя устройство оснащено системой защит, следует избегать приближения рук к режущим дискам и движущимся частям.
- Перед мытьём и техническим обслуживанием следует проверить, чтобы устройство было отключено от источника питания.

Благодаря широкому выбору режущих дисков, устройство идеально подходит для ресторанов, предприятий общественного питания, учреждений и малых компаний.

- Периодически проверяйте состояние шнура и электрических элементов.
- Не используйте для резки замороженных продуктов. Перед резкой удалите с продуктов питания все твёрдые элементы, которые могут повредить лезвия.
- Никогда не заменяйте самостоятельно деталей устройства, обратитесь в авторизованный сервисный центр.

2. Технические данные

RU

2.1. Бланк спецификации

Номер продукта: 231852

Рабочее напряжение и частота: 230В ~/50Гц

Потребляемая мощность: 750Вт

Вращение диска: 300 об/мин

Уровень шума: < 70 dB

Степень защиты: I Класс

Степень водонепроницаемости: IP23

Размеры: 500x250x(H)470 мм

Внимание: технические характеристики могут быть изменены без предварительного уведомления.

2.2. Условия поставки и утилизация упаковки

Все овощерезки упаковываются в прочные картонные коробки с профилированными внутренними кромками, что гарантирует безопасность устройства во время транспорта.

К каждому устройству прикладывается:

- Руководство по эксплуатации
- Сбрасывающий диск

Все элементы упаковки (картонная коробка, пенопласт, ленты и т.п.) Можно легко утилизировать, как коммунальные отходы.



3. Установка

3.1. Установка устройства

Подключение и настройку устройства должен выполнить исключительно квалифицированный специалист.

Предупреждение: операционная система и рабочее месторасположение устройства должны выполнять правила для предупреждения несчастных случаев, а также действующие правила.

3.2. Электрические соединения

Устройство поставляется вместе со шнуром питания, который следует соединить с термомангнитным выключателем, выключающим устройство в случае случайного контакта оператора с движущимися частями.

Производитель и продавец не несут никакой ответственности за любые прямые или косвенные ущербы, которые могут быть результатом несоблюдения местных действующих правил.

Овощерезка подходит для однофазной сети 230 в ~50 гц. Если напряжение сети отличается от параметров, указанных на щитке, следует обратиться к продавцу.

Производитель и продавец не несут никакой ответственности за любые косвенные ущербы, которые возникли из-за несоблюдения указанных выше положений.

Устройство следует установить на широкой, ровной, сухой и стабильной поверхности, вдали от источника тепла и воды.

Устройство должно быть заземлено в соответствии с местными действующими правилами.

Однофазное подключение



3.3. Меры безопасности и обучение конечного потребителя

Обучение конечного потребителя проводит обученный персонал, ответственный за установку и электрические соединения устройства. Конеч-

ного потребителя следует ознакомить с мерами безопасности. К каждому устройству прилагается руководство по эксплуатации.

4. Работа с устройством

4.1. Элементы управления

Элементы управления и контрольный индикатор расположены в верхней части устройства, по середине алюминиевого основания.

1. Зелёная кнопка (i) запускает устройство.
2. Красная кнопка (o) останавливает устройство.

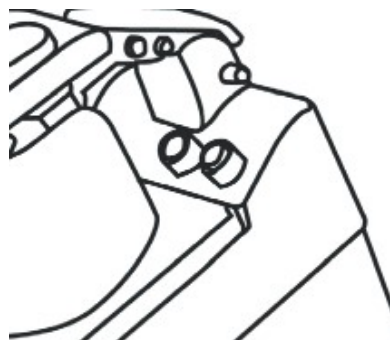

4.2. Установка дисков на устройстве

Поднимите рычаг запорного устройства согласно рис. 1 И откройте крышку. Выньте сбрасывающий диск, затем вложите нужный диск. Закройте

крышку. Нажмите кнопку старт, чтобы автоматически зацепить диск в правильном положении.



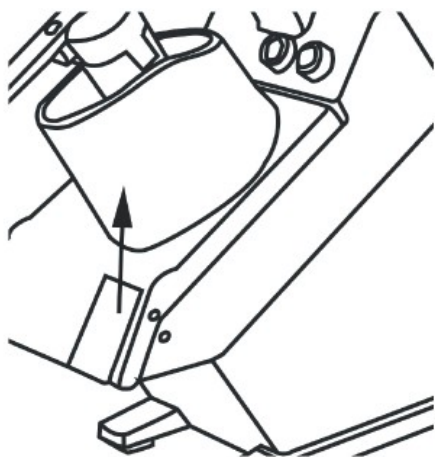

Открытие крышки (рис.1)

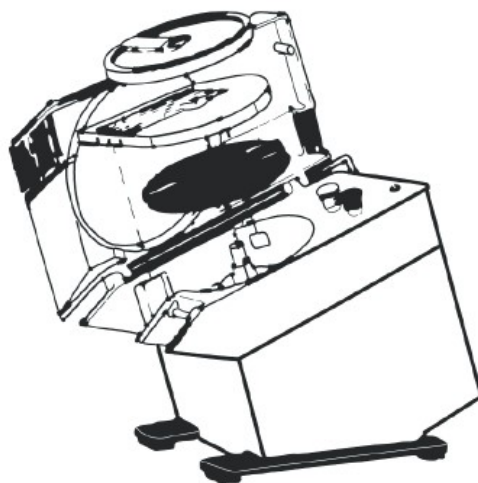

Положение диска (рис.2)

Следите за лезвием диска!

4.3. Диски – стандартное оснащение

	РИСУНОК	№ ЧАСТИ	РАЗМЕР
Диск для соломки		280300	3мм
		280416	4,5мм
		280317	7мм
Диск для ломтиков		280102	2мм (3 лезвия)
		280126	4мм (2 лезвия)

4.4. Использование дисков

Устройство поставляется со сбрасывающим диском, прикрепленным к приводному шпинделю. Для того, чтобы извлечь диск, освободите запирающее устройство крышки и поднимите её до конца (смотри рис.1)

Перед началом работы, проверьте чистоту камеры резки, приводного шпинделя, сбрасывающего диска и режущих дисков.

1) Резка на ломтики, измельчение и тёрка:

- Прикрепите сбрасывающий диск на плоской поверхности приводного шпинделя.
- Установите необходимый диск (для резки на ломтики, тёрку на стружку или другой, доступный, как опция).
- Поверните диск направо, чтобы прикрепить штык, потом поворачивайте в том же направлении, пока не достигните штифта.

- Для того, чтобы снять диск, вращайте его в противоположном направлении и поднимите с помощью отверстий для пальцев, расположенных на краю диска.
- Закройте и застопорьте крышку.

2) Нарезка картофеля фри и кубиками (опция):

- Прикрепите сбрасывающий диск.
- Установите диск для резки кубиков или картофеля фри к корпусу и проверьте его правильное положение (зона крепления должна быть чистой). Верхний край диска для резки кубиков или картофеля фри должен быть чуть ниже верхней части корпуса устройства.
- Затем закрепите диск для резки ломтиков этого же размера, как диск для резки кубиков или картофеля фри и закройте крышку.

5. Контроль и техническое обслуживание

5.1. Общая информация и продукты, предназначенные для мытья

Перед началом мытья или технического обслуживания, проверьте, находится ли переключатель в выключенном положении, а вилка вынута из гнезда.

Ежедневно тщательно мойте устройство и диски, чтобы обеспечить правильную работу и длительный срок службы устройства.

Режущие диски и сбрасывающий диск мойте под струёй тёплой воды.

Устройство, а особенно места крепления дисков, чистите исключительно тканью или губкой, замоченной в тёплой воде, тщательно удаляйте все остатки, чтобы предотвратить изменение положения дисков.

Откройте крышку и ослабьте штифт 1 согласно рис. 3. Снимите крышку и вымойте её в тёплой проточной воде.

Поверхности очищайте водой с мылом, алкоголем, неабразивными моющими средствами, не средствами на основе хлора или соды (хлорированная вода, соляная кислота).

5.2. Действия в случае аварии

Когда на панели горит белый индикатор, а устройство не запускается, проверьте, что ручка и крышка - закрыты. В этом случае включаются микровыключатели безопасности. Микровыключатели безопасности не позволяют запуск устройства, если не включены защиты.

5.3. Простой устройства в течение длительного времени

Если устройство не было использовано в течение длительного времени, выключите настенный выключатель и тщательно очистите устройство и аксессуары. Для защиты всех компонентов устройства используйте белое вазелиновое масло (или аналогичный продукт).

Эти продукты, состоящие в основном из маслянистых веществ или чистящих средств, доступны

Никогда не пользуйтесь абразивными средствами, стальной шерстью или похожими продуктами, т.к. Они могут повредить окрашенные поверхности, покрытие или корпус устройства.

Для мытья пользуйтесь нетоксичными средствами, которые позволяют сохранить гигиену.



рис.3

В случае аварии отключите главный настенный выключатель и сообщите об этом техническим специалистам по уходу за устройством или обученному персоналу.

Не запускайте устройства и не пробуйте его самостоятельно ремонтировать.

в спрее, поэтому они легко наносятся, придают блеск алюминиевым частям, а также защищают устройство от проникновения воды и образования ржавчины.

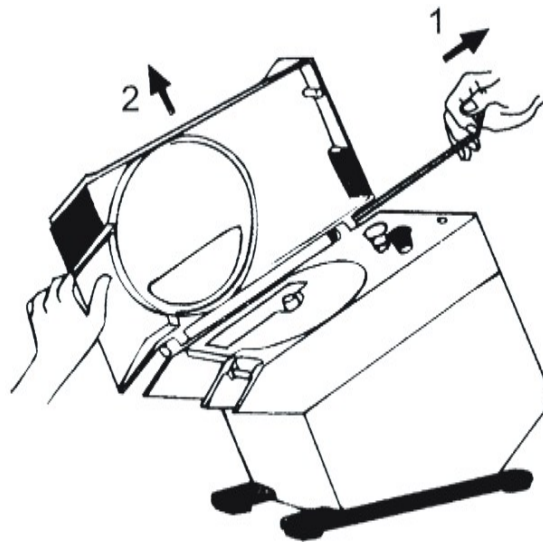
Рекомендуем прикрыть устройство нейлоновой тканью (или аналогичной).



Электрическая схема

230V

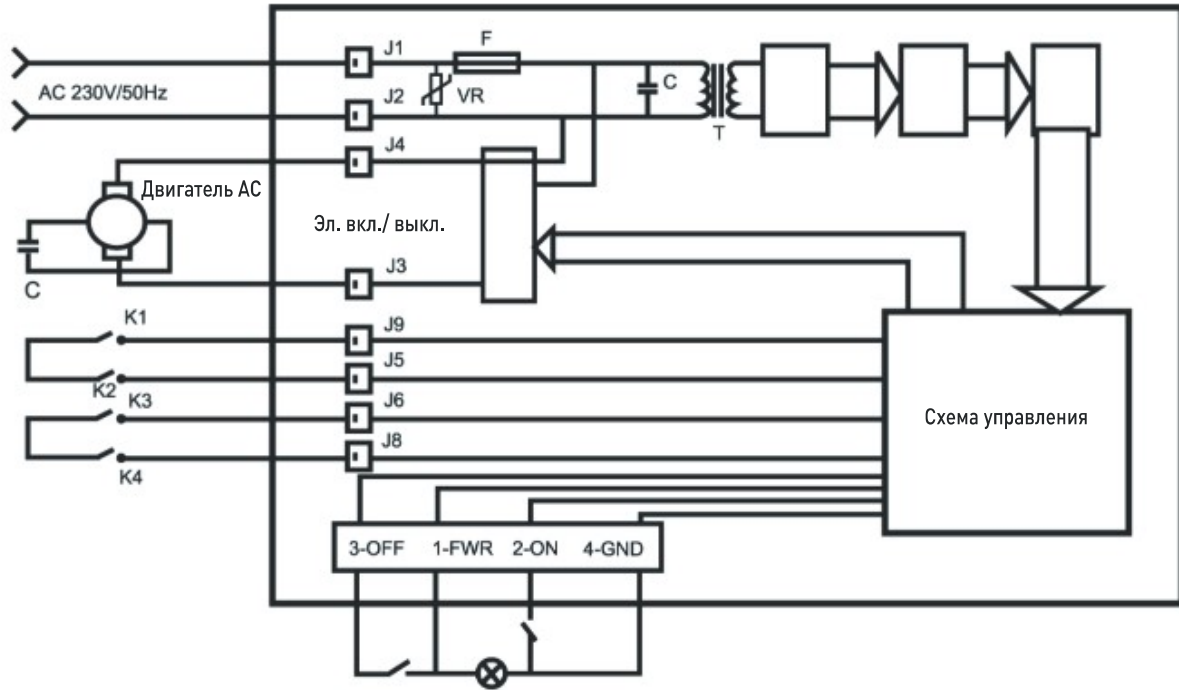

RU



Список запасных частей для овощерезки

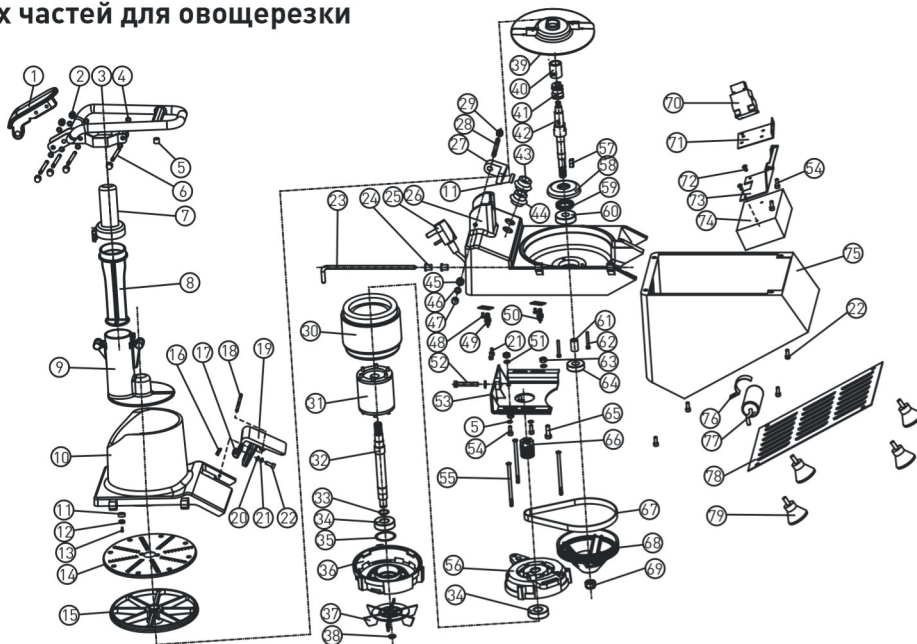

Пн.	Наименование части	Пн.	Наименование части	Пн.	Наименование части
1	Прижимная пластина	28	Штифт	55	Винт
2	Винт	29	Закрепляющий винт	56	Передняя крышка двигателя
3	Прижимная пластина	30	Статор	57	Прямоугольный ключ
4	Прокладка	31	Вращающийся поршень	58	Крышка подшипника
5	Прокладка	32	Вал двигателя	59	Сальник
6	Герметизирующий винт	33	Пружинистая шайба	60	Крышка подшипника
7	Заглушка прижима	34	Подшипник	61	Втулка
8	Прижимное устройство	35	Прокладка	62	Закрепляющий винт
9	Малое завалочное отверстие	36	Задняя крышка двигателя	63	Гайка
10	Воронка-питатель	37	Вентилятор	64	Подшипник
11	Место магнита	38	Пружинистая шайба	65	Винт
12	Магнитная сталь	39	Сбрасывающий диск	66	Колесо-накладка
13	Закрепляющий винт	40	Центр диска	67	Ремень
14	Диск-тёрка g003	41	Выталкиватель	68	Ремённый шкив
15	Диск	42	Выступающая втулка	69	Гайка
16	Пружина	43	Переключатель on	70	Контактор
17	Крючок	44	Переключатель off	71	Кронштейн контактора
18	Штифт	45	Втулка штифта	72	Закрепляющий винт
19	Фиксатор блокировки	46	Плоская шайба	73	Кронштейн электрической коробки
20	Плоская шайба	47	Монтажная пластина	74	Электрическая коробка
21	Пружинистая шайба	48	Закрепляющий винт	75	Нижнее основание
22	Закрепляющий винт	49	Микровыключатель a	76	Зажим
23	Штифт крышки завалочного отверстия	50	Микровыключатель b	77	Конденсатор
24	Прокладка	51	Плоская шайба	78	Нижняя пластина
25	Сетевой шнур	52	Закрепляющий винт	79	Ножка
26	Корпус	53	Основание двигателя		
27	Место магнита	54	Закрепляющий винт		



Гарантия

Любая недоделка или поломка, которая влечет за собой неправильную работу устройства, которая будет выявлена в течение первого года от даты покупки, будет устранена бесплатно, или же все устройство будет заменено новым, если оно эксплуатировалось и обслуживалось согласно инструкции по обслуживанию и не использовалось неправильно, или в разрез с назначением. Данное положение ни в коей мере не нарушает иных прав потребителя, изложенных в законо-

дательстве. В случае заявления устройства в ремонт или на замену в рамках гарантии, следует указать место и дату покупки устройства и приложить счет, или чековую квитанцию.

Согласно нашей политике совершенствования наших продуктов оставляем за собой право на внос изменений в конструкцию, упаковку и в технические параметры, указываемые в технической документации без предупреждения.

Утилизация и защита окружающей среды

В случае вывода оборудования из эксплуатации, продукт нельзя утилизировать вместе с другими бытовыми отходами. Пользователь несет ответственность за передачу оборудования в соответствующий пункт приема техники бывшей в употреблении. Несоблюдение вышеуказанного положения может привести к наложению штрафов в соответствии с действующими правилами в отношении утилизации отходов. Селективный сбор и утилизация использованного оборудования способствуют сохранению природных ресурсов и обеспечивают рециркуляцию таким

образом, который не вреден для здоровья и окружающей среды.

Для получения дополнительной информации о том, где можно отдать использованное оборудование для утилизации, обратитесь в местную компанию по сбору отходов. Производитель и импортер не несут ответственности за рециркуляцию и переработку отходов экологически безопасным способом, как непосредственно, так и в рамках государственной системы.

Αγαπητέ πελάτη,

Σας ευχαριστούμε για την αγορά αυτής της συσκευής **Hendí**. Διαβάστε προσεκτικά αυτό το εγχειρίδιο, δίνοντας ιδιαίτερη προσοχή στους κανονισμούς ασφαλείας που περιγράφονται παρακάτω, πριν εγκαταστήσετε και χρησιμοποιήσετε αυτή τη συσκευή για πρώτη φορά.

Κανονισμοί ασφαλείας





- Η συσκευή αυτή δεν προορίζεται για οικιακή χρήση.
- Χρησιμοποιείτε μόνο τη συσκευή για τον επιδιωκόμενο σκοπό για τον οποίο σχεδιάστηκε όπως περιγράφεται στο παρόν εγχειρίδιο.
- Ο κατασκευαστής δεν ευθύνεται για τυχόν ζημιές που προκαλούνται από λανθασμένη λειτουργία και ακατάλληλη χρήση.
- Κρατήστε τη συσκευή και το ηλεκτρικό βύσμα μακριά από νερό και άλλα υγρά. Σε περίπτωση που η συσκευή πέσει στο νερό, αφαιρέστε αμέσως το βύσμα τροφοδοσίας από την πρίζα. Μην χρησιμοποιείτε τη συσκευή μέχρι να ελεγχθεί από πιστοποιημένο τεχνικό. Η μη τήρηση αυτών των οδηγιών θα προκαλέσει απειλητικούς κινδύνους για τη ζωή.
- Ποτέ μην επιχειρήσετε να ανοίξετε μόνοι σας το περίβλημα της συσκευής.
- Μην εισάγετε αντικείμενα στο περίβλημα της συσκευής.
- Μην αγγίζετε το βύσμα με βρεγμένα ή υγρά χέρια.
-  **Κίνδυνος ηλεκτροπληξίας!** Μην επιχειρήσετε να επισκευάσετε τη συσκευή μόνοι σας, οι επισκευές πρέπει να πραγματοποιούνται μόνο από εξειδικευμένο προσωπικό.
- **Ποτέ μην χρησιμοποιείτε μια κατεστραμμένη συσκευή!** Όταν είναι κατεστραμμένο, αποσυνδέστε τη συσκευή από την πρίζα και επικοινωνήστε με το κατάστημα λιανικής πώλησης.
- **Προειδοποίηση!** Μην βυθίζετε τα ηλεκτρικά μέρη της συσκευής σε νερό ή άλλα υγρά.
- Ποτέ μην κρατάτε τη συσκευή κάτω από τρεχούμενο νερό.
- Ελέγχετε τακτικά το βύσμα τροφοδοσίας και το καλώδιο για τυχόν ζημιές. Σε περίπτωση βλάβης, πρέπει να αντικατασταθεί από αντιπρόσωπο εξυπηρέτησης ή με παρόμοια προσόντα, ώστε να αποφεύγεται ο κίνδυνος ή ο τραυματισμός.
- Βεβαιωθείτε ότι το καλώδιο δεν έρχεται σε επαφή με αιχμηρά ή ζεστά αντικείμενα και κρατήστε το μακριά από ανοιχτή φωτιά. Μην τραβάτε ποτέ το καλώδιο τροφοδοσίας για να το αποσυνδέσετε από την πρίζα, πάντα τραβάτε το βύσμα.
- Βεβαιωθείτε ότι το καλώδιο τροφοδοσίας ή/και το καλώδιο προέκτασης δεν προκαλούν κίνδυνο διαφυγής.
- Μην αφήνετε ποτέ τη συσκευή αφύλακτη κατά τη χρήση.
- **Προειδοποίηση!** Όσο το βύσμα βρίσκεται στην πρίζα, η συσκευή είναι συνδεδεμένη με την πηγή τροφοδοσίας.
- Απενεργοποιήστε τη συσκευή πριν την αποσυνδέσετε από την πρίζα.
- Συνδέστε το βύσμα ρεύματος σε μια εύκολα προσβάσιμη πρίζα, ώστε σε περίπτωση ανάγκης να αποσυνδεθεί αμέσως η συσκευή.
- Ποτέ μην μεταφέρετε τη συσκευή από το καλώδιο.
- Μην χρησιμοποιείτε επιπλέον συσκευές που δεν παρέχονται μαζί με τη συσκευή.

GR



- Συνδέστε τη συσκευή μόνο σε πρίζα με την τάση και τη συχνότητα που αναφέρονται στην ετικέτα της συσκευής.
- Ποτέ μην χρησιμοποιείτε εξαρτήματα εκτός από αυτά που συνιστώνται από τον κατασκευαστή. Εάν δεν γίνει κάτι τέτοιο, θα μπορούσε να αποτελέσει κίνδυνο για την ασφάλεια του χρήστη και θα μπορούσε να προκαλέσει βλάβη στη συσκευή. Χρησιμοποιείτε μόνο αυθεντικά εξαρτήματα και αξεσουάρ.
- Η συσκευή αυτή δεν πρέπει να λειτουργεί από άτομα με μειωμένες σωματικές, αισθητηριακές ή διανοητικές ικανότητες ή άτομα με έλλειψη εμπειρίας και γνώσης.
- Αυτή η συσκευή δεν πρέπει, σε καμία περίπτωση, να χρησιμοποιείται από παιδιά.
- Κρατήστε τη συσκευή και το καλώδιο τροφοδοσίας μακριά από παιδιά.
- **ΠΡΟΕΙΔΟΠΟΙΗΣΗ:** Πάντα απενεργοποιείτε τη συσκευή και αποσυνδέστε την πρίζα πριν από τον καθαρισμό, τη συντήρηση ή την αποθήκευση.

Ειδικό Κανονισμοί Ασφαλείας

-  **ΠΡΟΣΟΧΗ!** Βγάλτε από την πρίζα πριν καθαρίσετε, συντηρήσετε και επισκευάσετε!
-  **ΠΡΟΣΟΧΗ!** Απαιτείται χειρισμός από δυο άτομα!
-  **ΠΡΟΣΟΧΗ!** Διαβάστε τις οδηγίες πριν την χρήση, καθαρισμό και συντήρηση!
-  **ΠΡΟΣΟΧΗ!** Μην βάζετε τα χέρια σας στην έξοδο απόρριψης κατά την λειτουργία! Αποσυνδέστε την παροχή ρεύματος πριν πλησιάσετε!
- Η συσκευή δεν πρέπει να χρησιμοποιείται για την κοπή κατεψυγμένων τροφίμων, κρεάτων ή ψαριών κλπ.
- Χρησιμοποιείτε τη συσκευή μόνο όπως περιγράφεται στο παρόν εγχειρίδιο.
- Η συσκευή πρέπει να χειρίζεται από εκπαιδευμένο προσωπικό σε κουζίνα εστιατορίου, καντίνας, μπαρ κλπ.
- Μην τοποθετείτε τη συσκευή επάνω σε αντικείμενο θέρμανσης (βενζίνης, ηλεκτρικό, φούρνο με κάρβουνα κλπ). Διατηρείτε τη συσκευή μακριά από θερμές επιφάνειες και ανοικτές φλόγες. Χρησιμοποιείτε πάντα τη συσκευή σε επίπεδη, σταθερή, καθαρή, στεγνή και ανθεκτική στη θερμότητα επιφάνεια.
- Μην χρησιμοποιείτε τη συσκευή κοντά σε εκρηκτικά ή εύφλεκτα υλικά, πιστωτικές κάρτες, μαγνητικούς δίσκους ή ραδιόφωνα.
- Η συσκευή δεν προορίζεται για λειτουργία μέσω εξωτερικού χρονοδιακόπτη ή ξεχωριστού συστήματος τηλεχειρισμού.
- Μην παρακάμψετε τις συνδέσεις ασφαλείας της συσκευής.
- **Προειδοποίηση:** απομακρύνετε όλα τα εμπόδια γύρω από όλα τα ανοίγματα εξαερισμού της συσκευής.
- **Προειδοποίηση:** πριν από τον καθαρισμό, τη συντήρηση ή την αποθήκευση, να απενεργοποιείτε πάντα τη συσκευή και να την αποσυνδέετε από την παροχή ρεύματος.

- **Προειδοποίηση!** Διατηρείτε **παντα** χέρια, μακριά μαλλιά και ενδύματα μακριά από τα κινούμενα μέρη.
- Αφήστε τουλάχιστον 15 cm ελεύθερο χώρο γύρω από τη συσκευή για λόγους αερισμού κατά τη χρήση.
- Προσοχή! Στερεώστε, εάν είναι απαραίτητο, το καλώδιο τροφοδοσίας για να αποφύγετε τυχόν ακούσιο τράβηγμα ή επαφή με την επιφάνεια θέρμανσης.
- Μην πλένετε τη συσκευή με νερό ή εκτοξευτήρα νερού. Το πλύσιμο με νερό μπορεί να προκαλέσει διαρροές και να αυξήσει τον κίνδυνο ηλεκτροπληξίας. Τα εξαρτήματα δεν είναι κατάλληλα για πλυντήριο πιάτων.
- Μην καθαρίζετε ή αποθηκεύετε τη συσκευή εάν δεν έχει κρυώσει πλήρως.
- Μην μετακινείτε τη συσκευή ενώ λειτουργεί. Όταν μετακινείτε τη συσκευή, να την αποσυνδέετε από τη πρίζα και να την κρατάτε από το κάτω μέρος της.
- Μην λειτουργείτε τη συσκευή χωρίς να έχετε τοποθετήσει κάποιο τρόφιμο προς κοπή για να αποφύγετε τυχόν υπερθέρμανση.
- **Προειδοποίηση!** Προσέχετε ιδιαίτερα κατά τον χειρισμό των δίσκων κοπής. Να φοράτε προστατευτικά γάντια (δεν παρέχονται), εάν είναι απαραίτητο.

Προβλεπόμενη χρήση

- Η συσκευή προορίζεται για επαγγελματική χρήση και πρέπει να χρησιμοποιείται μόνο από ειδικευμένο προσωπικό.
- Η συσκευή είναι σχεδιασμένη μόνο για την κοπή, τον τεμαχισμό και την άλεση φρέσκων λαχανικών (π.χ. Καρότα, πατάτες, λάχανα κλπ) με τη χρήση των κατάλληλων δίσκων κοπής και για εμπορική

χρήση. Οποιαδήποτε άλλη χρήση μπορεί να προκαλέσει ζημιά στη συσκευή ή τραυματισμό.

- Η χρήση της συσκευής για οποιονδήποτε άλλο σκοπό θεωρείται εσφαλμένη. Ο χρήστης είναι αποκλειστικά υπεύθυνος για την μη κατάλληλη χρήση της συσκευής.

GR

Εγκατάσταση γείωσης

Η συσκευή αυτή ταξινομείται ως **κατηγορία προστασίας I** και πρέπει να συνδέεται με προστατευτικό έδαφος. Η γείωση μειώνει τον κίνδυνο ηλεκτροπληξίας παρέχοντας ένα καλώδιο διαφυγής για το ηλεκτρικό ρεύμα. Αυτή η συσκευή είναι εφοδιασμένη με

καλώδιο τροφοδοσίας που διαθέτει καλώδιο γείωσης και γειωμένο βύσμα. Το βύσμα πρέπει να συνδεθεί σε μια πρίζα που είναι σωστά εγκατεστημένη και γειωμένη.

Προετοιμασία πριν από την πρώτη χρήση

- Αφαιρέστε κάθε προστατευτική συσκευασία και περιτύλιγμα.
- Ελέγξτε εάν η συσκευή είναι πλήρης και για τυχόν ζημιές κατά τη μεταφορά. Σε περίπτωση μη ολοκληρωμένης παράδοσης (π.χ. απουσία δίσκων κοπής κλπ) ή ζημιών, επικοινωνήστε με τον προμηθευτή. ΜΗΝ χρησιμοποιήσετε τη συσκευή. (Βλ. == > Εγγύηση).

- Καθαρίστε τη συσκευή πριν από την χρήση (Βλ. ==> Καθαρισμός και συντήρηση).
- Βεβαιωθείτε ότι η συσκευή είναι τελείως στεγνή.



1. Γενικά

1.1. Περιγραφή

Ο κόπτης λαχανικών πολλαπλών χρήσεων μπορεί να τεμαχίσει, κόψει, αλέσει, διαλύσει σε μικρά κομμάτια διάφορα τρόφιμα (για την προετοιμασία ωμών και μαγειρεμένων λαχανικών, φρούτων).

1.2. Γενικές προφυλαξεις

- Ο κόπτης λαχανικών πρέπει να χρησιμοποιείται μόνο από ειδικευμένο προσωπικό εξοικειωμένο με τις οδηγίες χρήσης και ασφάλειας που περιλαμβάνονται σε αυτό το εγχειρίδιο.
- Σε περίπτωση εναλλαγής προσωπικού, απαιτείται εκπαίδευση.
- Αν και η συσκευή διαθέτει αρκετά συστήματα ασφαλείας, αποφύγετε την επαφή με τους δίσκους κοπής και τα κινούμενα μέρη.
- Πριν από οποιαδήποτε εργασία καθαρισμού και συντήρησης ελέγξτε εάν η συσκευή είναι αποσυνδεδεμένη από το ηλεκτρικό δίκτυο.

Διαθέτοντας μια σειρά δίσκων κοπής, η συσκευή είναι ιδανική για εστιατόρια, πολυάσχολες κουζίνες, ιδρύματα και μικρές επιχειρήσεις.

- Ελέγχετε περιοδικά τα καλώδια και τα ηλεκτρικά στοιχεία.
- Μην χρησιμοποιείτε τη συσκευή για να κόψετε κατεψυγμένα τρόφιμα. Αφαιρέστε όλα τα σκληρά μέρη από τα τρόφιμα πριν τα κόψετε για να αποφύγετε ζημιά στις λεπίδες κοπής.
- Μην αντικαθιστάτε ποτέ εξαρτήματα της συσκευής μόνοι σας. Καλέστε το εξουσιοδοτημένο τμήμα σέρβις.

2. Τεχνικά δεδομένα

GR

2.1. Φύλλο προδιαγραφών

Αριθ. Στοιχείου.: 231852

Τάση και συχνότητα λειτουργίας: 230V ~/50Hz

Ονομαστική ισχύς εισόδου: 750W

Σαλ δίσκος: 300 σαλ

Στάθμη θορύβου: < 70 dB

Κατηγορία προστασίας: Κατηγορία I

Κλάση προστασίας νερού: IP23

Διαστάσεις: 500x250x(Υ)470 mm

Σημείωση: οι τεχνικές προδιαγραφές μπορούν να τροποποιηθούν χωρίς προηγούμενη ειδοποίηση.

2.2. Συνθηκές παραδοσης και απορριψη συσκευασιων

Ο κόπτης λαχανικών είναι συσκευασμένος σε ένα γερό χαρτοκιβώτιο με διαμορφωμένες εσωτερικές άκρες, που εγγυάται την ακεραιότητα του μηχανήματος κατά τη μεταφορά.

Κάθε συσκευή περιλαμβάνει:

- Εγχειρίδιο λειτουργίας και συντήρησης.
- Δίσκος εξαγωγής
- Όλα τα υλικά συσκευασίας (κουτί από χαρτόνι, αφρός, ιμάντες κ.λπ.) Μπορούν να απορριφθούν εύκολα ως αστικά απόβλητα.



3.Εγκατάσταση

3.1.Ρυθμιση συσκευης

Η σύνδεση και η ρύθμιση της συσκευής πρέπει να γίνει από ειδικευμένο προσωπικό.

Προσοχή: τόσο το σύστημα όσο και η θέση, όπου πρόκειται να εγκατασταθεί ο εξοπλισμός, πρέπει να συμμορφώνονται με τους κανονισμούς ασφαλείας και προστασίας της εργασίας, καθώς και με άλλους ισχύοντες κανονισμούς.

3.2. Ηλεκτρικές συνδέσεις

Η συσκευή είναι εφοδιασμένη με ηλεκτρικό καλώδιο το οποίο θα πρέπει να συνδέεται στο θερμικό μαγνητικό διακόπτη, ο οποίος σβήνει τη συσκευή σε περίπτωση τυχαίας επαφής του χειριστή με κινούμενα

Ο κατασκευαστής και ο πωλητής δεν φέρουν ευθύνη για τυχόν ζημιές και ο κατασκευαστής και ο πωλητής δεν φέρουν ευθύνη για τυχόν κανονιστικές διατάξεις.

Τοποθετήστε τη συσκευή σε πλατιά, επίπεδη, στεγνή και σταθερή επιφάνεια, μακριά από πηγές θερμότητας και πίδακες νερού.

μέρη.

Η συσκευή πρέπει να είναι γειωμένη σύμφωνα με τους ισχύοντες τοπικούς κανονισμούς.

Ο κατασκευαστής και ο πωλητής δεν φέρουν καμία ευθύνη για οποιαδήποτε άμεση ή έμμεση ζημιά που μπορεί να προκύψει από την μη τήρηση των τοπικών κανονισμών που είναι σε ισχύ.

Ο κόπτης λαχανικών έχει σχεδιαστεί για χρήση με μονοφασική σύνδεση 230V ~ 50Hz. Αν η τάση είναι διαφορετική από τα δεδομένα που αναφέρονται στην πινακίδα χαρακτηριστικών, επικοινωνήστε με τον πωλητή.

Μονοφασική σύνδεση



3.3. Μέτρα ασφαλείας και εκπαίδευση τελικού χρήστη

Το εξειδικευμένο προσωπικό που είναι επιφορτισμένο με την εγκατάσταση και τις ηλεκτρικές συνδέσεις της συσκευής είναι υπεύθυνο για την εκπαίδευση των τελικών χρηστών.

Τα μέτρα ασφαλείας που πρέπει να εφαρμόζονται πρέπει να κοινοποιούνται στους τελικούς χρήστες. Αυτό το εγχειρίδιο λειτουργίας παρέχεται μαζί με κάθε συσκευή.

4. Λειτουργία συσκευής

4.1. Ελεγχοι

Τα χειριστήρια και η ενδεικτική λυχνία βρίσκονται στο πάνω μέρος της συσκευής στη μέση της βάσης αλουμινίου

1. Πράσινο (i) κουμπι εκκίνησης
2. Κόκκινο (o) κουμπι διακοπής

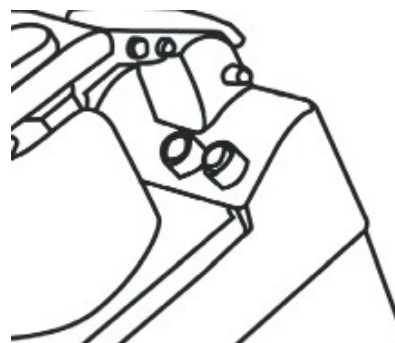

4.2. Συναρμολογηση δισκων

Σηκώστε τη λαβή ασφάλισης όπως φαίνεται στο σχήμα 1 και ανοίξτε το κάλυμμα. Αφαιρέστε τον εξαγωγέα και τοποθετήστε τον κατάλληλο δίσκο. Κλείστε

το κάλυμμα. Το κουμπι έναρξης για να συνδέσετε αυτόματα τους δίσκους στη σωστή θέση.

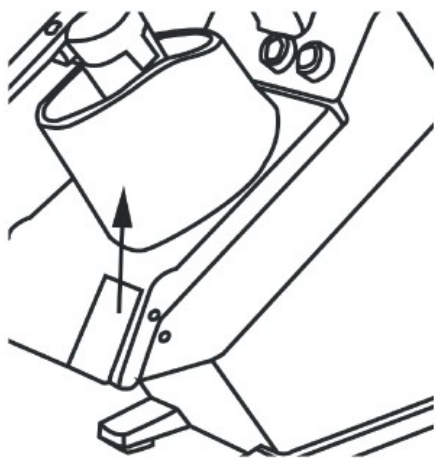

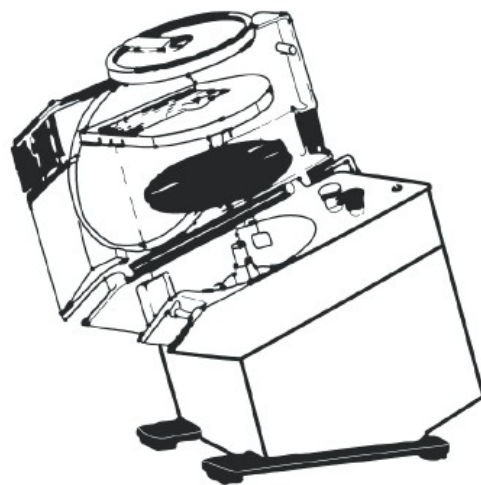

Άνοιγμα του καλύμματος (εικόνα 1)



Θέση δίσκου (εικόνα 2)

Προσεχετε με τις λεπίδες των δισκων!

4.3. Δισκοι - τυπικός εξοπλισμός

	ΕΙΚΟΝΑ	ΑΡ. ΕΞΑΡΤΗΜΑΤΟΣ	ΜΕΓΕΘΟΣ
Δίσκος τριψίματος		280300	3mm
		280416	4,5mm
		280317	7mm
Δίσκος για κοπή σε φέτες		280102	2mm (3 λεπίδες)
		280126	4mm (2 λεπίδες)

4.4. Χρηση των δισκων

Η συσκευή παρέχεται μαζί με τον εξαγωγέα που είναι τοποθετημένος στον άξονα κίνησης. Ανοίξτε την κλειδαριά του καλύμματος και σηκώστε το κάλυμμα για να αφαιρέσετε τον εξαγωγέα (δείτε την εικόνα 1)

Πριν ξεκινήσετε την εργασία, ελέγχετε πάντα την καθαριότητα του θαλάμου κοπής, τον άξονα μετάδοσης κίνησης, τον εξαγωγέα και τους δίσκους κοπής.

1) Κοπή, τεμαχισμός και άλεση

- Τοποθετήστε τον εξαγωγέα στην επίπεδη επιφάνεια του άξονα κίνησης.
- Τοποθετήστε τον απαιτούμενο δίσκο (τεμαχισμός, άλεση ή άλλες - επιλογές).
- Γυρίστε τους δίσκους δεξιόστροφα για να εισάγετε τη μπαγιονέτα και συνεχίστε να στρέφετε δεξιόστροφα μέχρι να φτάσει στον πείρο.

- Για να αφαιρέσετε το δίσκο, γυρίστε το προς την αντίθετη κατεύθυνση και σηκώστε τον χρησιμοποιώντας τις οπές των δακτύλων στις άκρες του δίσκου
- Κλείστε και ασφαλίστε το κάλυμμα.

2) Κοπή σε κομμάτια ή κύβους (επιλογή)

- Τοποθετήστε τον εξαγωγέα.
- Τοποθετήστε το δίσκο κομματιών στο περίβλημα και ελέγξτε εάν έχει στερεωθεί σωστά (ο χώρος συναρμολόγησης πρέπει να είναι καθαρός). Η επάνω άκρη του δίσκου κομματιών πρέπει να τοποθετηθεί λίγο κάτω από την κορυφή του σώματος της συσκευής.
- Στη συνέχεια, τοποθετήστε τον δίσκο τεμαχισμού του ίδιου μεγέθους με τον δίσκο κομματιών και κλείστε το κάλυμμα

5. Λειτουργίες καθαρισμού και συντήρησης

5.1. Γενικές πληροφορίες και προϊόντα που χρησιμοποιούνται για καθαρισμό

Πριν από οποιαδήποτε εργασία καθαρισμού ή συντήρησης, ελέγξτε αν ο διακόπτης παροχής ρεύματος είναι σβηστός και το βύσμα είναι αποσυνδεδεμένο από το ηλεκτρικό δίκτυο.

Καθαρίζετε προσεκτικά τη συσκευή και τους δίσκους καθημερινά για να εξασφαλίσετε σωστή λειτουργία και μεγάλη διάρκεια ζωής της συσκευής.

Οι δίσκοι κοπής και ο εξαγωγέας μπορούν να καθαριστούν με ζεστό νερό.

Καθαρίστε τη συσκευή, ιδιαίτερα τη διάταξη του δίσκου, μόνο με πανί ή σφουγγάρι που έχει βυθιστεί σε ζεστό νερό. Αφαιρέστε εντελώς τα υπολείμματα τροφίμων για να αποτρέψετε την αλλαγή της θέσης των δίσκων.

Ανοίξτε το κάλυμμα και χαλαρώστε τον πείρο 1 όπως φαίνεται στο σχήμα 3. Αφαιρέστε το κάλυμμα και πλύνετε με ζεστό τρεχούμενο νερό.

Καθαρίστε τις επιφάνειες με νερό και σαπούνι, αλκόολ, μη διαβρωτικά απορρυπαντικά, ή με νερό χωρίς χλωρίνη, ουσίες με βάση τη σόδα (χλωριωμένο νερό, υδροχλωρικό οξύ).

5.2. Σε περίπτωση δυσλειτουργίας

Όταν το λευκό φως του πίνακα ελέγχου είναι αναμμένο και η συσκευή δεν ξεκινάει, ελέγξτε αν η λαβή και το κάλυμμα είναι κλειστά. Οι μικροδιακόπτες ασφαλείας ενεργοποιούνται με αυτόν τον τρόπο. Οι μικροδιακόπτες ασφαλείας εμποδίζουν την εκκίνηση του μηχανήματος αν δεν ενεργοποιηθούν οι ασφάλειες.

5.3. Device idle for a long time

If the vegetable cutter is to be idle for a long time, unplug and thoroughly clean the device and accessories. Use white vaseline oil (or any similar product) to protect all parts of the device.

These products, mainly composed of oily substances and detergents, and available in spray cylinders for

Μην χρησιμοποιείτε ποτέ λειαντικά, σύρματα ή παρόμοια προϊόντα, καθώς μπορεί να βλάψουν την επιφάνεια, την επικάλυψη ή το σώμα της συσκευής.

Για τον καθαρισμό χρησιμοποιήστε μη τοξικά προϊόντα υγιεινής.

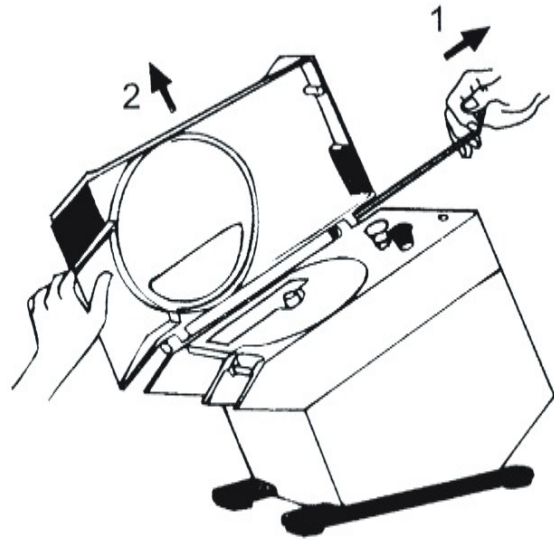

figure no. 3

Σε περίπτωση δυσλειτουργίας, αποσυνδέστε τη συσκευή και καλέστε την υπηρεσία συντήρησης ή εξειδικευμένο προσωπικό.

Μην ξεκινήσετε τη συσκευή και μην προσπαθήσετε να την επισκευάσετε μόνοι σας.

easy application, make aluminum surfaces glossy and prevent moisture and corrosion.

We recommend covering the device with a nylon (or similar) cloth.



Ηλεκτρικό κυκλώμα

230V

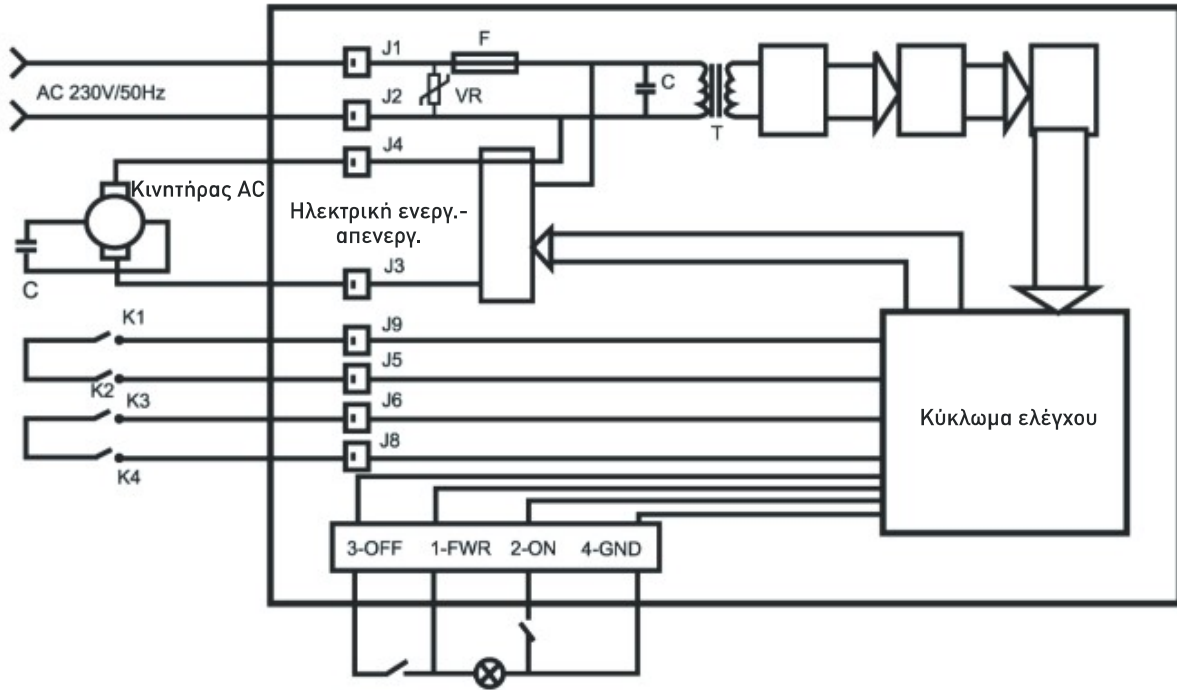

GR



Κοπτής λαχανικών - λιστα εξαρτημάτων

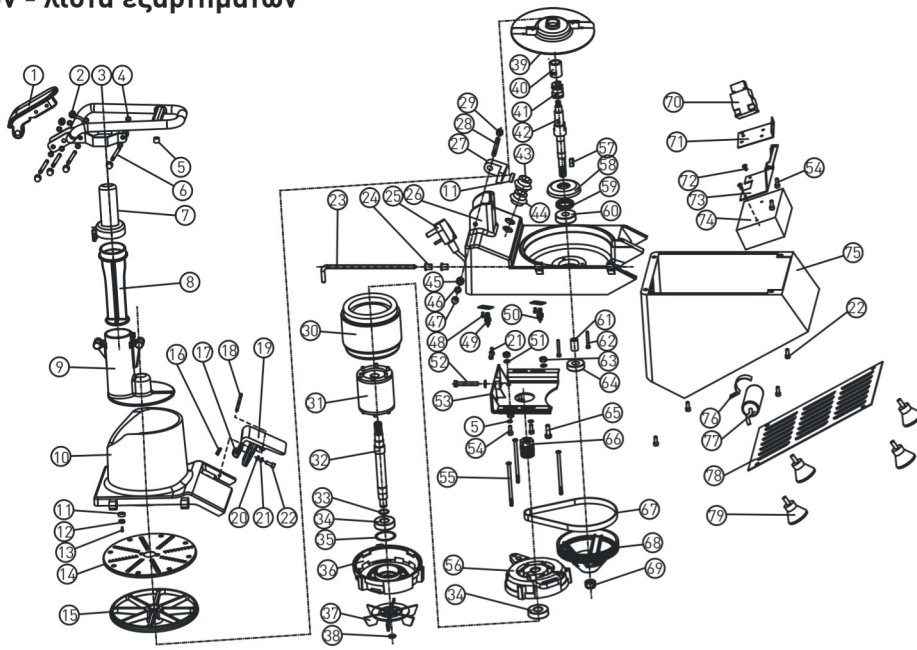

Αρ.	Όνομα εξαρτήματος	Αρ.	Όνομα εξαρτήματος	Αρ.	Όνομα εξαρτήματος
1	Βραχίονας χειρολαβής	28	Πείρος	55	Μπουλόνι
2	Βίδα	29	Βίδα	56	Μπροστινό κάλυμμα του κινητήρα
3	Βραχίονας χειρολαβής	30	Στάτορας	57	Τετράγωνο κλειδί
4	Τσιμούχα	31	Στροφείο	58	Κάλυμμα ρουλεμάν
5	Τσιμούχα	32	Άξονας κινητήρα	59	Φλάντζα λαδιού
6	Βίδα φλάντζας	33	Φλάντζα ελατηρίου	60	Κάλυμμα ρουλεμάν
7	Πώμα ώθησης	34	Ρουλεμάν	61	Μανίκι άξονα
8	Ωθητήρας	35	Φλάντζα στεγανοποίησης	62	Βίδα
9	Μικρή χοάνη τροφοδοσίας	36	Πίσω κάλυμμα κινητήρα	63	Καρυδάκι
10	Χοάνη	37	Ανεμιστήρας	64	Ρουλεμάν
11	Θέση μαγνήτη	38	Φλάντζα ελατηρίου	65	Μπουλόνι
12	Μαγνητικός κάλυβας	39	Εξαγωγέας	66	Δέσιμο τροχού
13	Βίδα	40	Πυρήνας δίσκου	67	Ιμάντας
14	Θ003 δίσκος άλεσης	41	Συσκευή εξαγωγής	68	Τροχός ιμάντα
15	Δίσκος	42	Άξονας εξόδου	69	Καρυδάκι
16	Ελατήριο	43	Διακόπτης ενεργ.	70	Επαφές
17	Άγκιστρο	44	Διακόπτης απενεργ.	71	Υποστήριξη επαφές
18	Πείρος	45	Μανίκι πείρου	72	Βίδα
19	Λαβή ασφάλισης	46	Επίπεδη ροδέλα	73	Υποστήριξη ηλεκτρικού κιβωτίου
20	Επίπεδη ροδέλα	47	Επίπεδη στερέωση	74	Ηλεκτρικό κιβώτιο
21	Γκρόβερ	48	Βίδα	75	Κάτω βάση
22	Βίδα	49	Μικροδιακόπτης-α	76	Σφικτήρας
23	Άξονας χοάνης	50	Μικροδιακόπτης-β	77	Πυκνωτής
24	Τσιμούχα	51	Επίπεδη ροδέλα	78	Κάτω πλάκα
25	Καλώδιο τροφοδοσίας	52	Βίδα	79	Πόδι
26	Σώμα	53	Υποστήριξη κινητήρα		
27	Θέση μαγνήτη	54	Βίδα		



Εγγύηση

Οποιοδήποτε ελάττωμα επηρεάζει τη λειτουργικότητα της συσκευής που γίνεται προφανές δύο χρόνια μετά την αγορά της, θα διορθώνεται με δωρεάν επισκευή ή αντικατάσταση, αρκεί η συσκευή να έχει χρησιμοποιηθεί και συντηρηθεί σύμφωνα με τις οδηγίες και να μην έχει γίνει κατάχρηση ή λανθασμένη χρήση της με οποιονδήποτε τρόπο. Δε τίγονται τα νόμιμα δικαιώματά σας. Εάν η συσκευή υποστηρίζεται

από εγγύηση, δηλώστε πού και πότε έχει αγοραστεί και συμπεριλάβετε την απόδειξη αγοράς (π.χ. απόδειξη λιανικής πώλησης).

Σύμφωνα με την πολιτική μας για τη συνεχή εξέλιξη των προϊόντων μας, διατηρούμε το δικαίωμα να αλλάξουμε το προϊόν, τη συσκευασία και τις προδιαγραφές τεκμηρίωσής του χωρίς προειδοποίηση.

Απόρριψη & Περιβάλλον

Η συσκευή, μετά το πέρας της διάρκειας ζωής της, δεν πρέπει να απορρίπτεται ως οικιακό απόρριμμα. Πρέπει να απορρίπτεται, με δική σας ευθύνη, σε καθορισμένο σημείο συλλογής. Η μη τήρηση αυτού ενδέχεται να τιμωρείται σύμφωνα με τους ισχύοντες κανονισμούς για τη διάθεση των απορριμμάτων. Η χωριστή συλλογή και ανακύκλωση αυτής της συσκευής κατά τη στιγμή της απόρριψης βοηθά στη διατήρηση των φυσικών πόρων και εξασφαλίζει την ανακύκλωσή της με τρόπο που προστατεύει την ανθρώπινη υγεία και το περιβάλλον.

Για περισσότερες πληροφορίες σχετικά με το πού μπορείτε να απορρίψετε τη συσκευή για ανακύκλωση, επικοινωνήστε με την τοπική εταιρεία συλλογής απορριμμάτων. Οι κατασκευαστές και οι εισαγωγείς δεν αναλαμβάνουν την ευθύνη ανακύκλωσης, επεξεργασίας και οικολογικής διάθεσης, είτε άμεσα είτε μέσω δημόσιου συστήματος.

GR

ΣΕΡΒΙΣ ΕΛΛΑΔΟΣ:

Τηλ.: 213 0 998989 (10 γραμμές)

info@pks-hendi.com



Declaration of conformity / Konformitätserklärung / Conformiteitsverklaring / Deklaracja zgodności / Déclaration de conformité / Dichiarazione di conformità / Declaratie de conformitate / Декларация соответствия / Δήλωση συμμόρφωσης

Hendi BV hereby declares under his own responsibility that the product: / Hendi BV erklärt hiermit in eigener Verantwortung, dass das Produkt: / Hierbij verklaart Hendi BV onder eigen verantwoordelijkheid dat het product: / Firma Hendi BV niniejszym oświadcza na własną odpowiedzialność, że produkt: / Hendi BV déclare par la présente sous sa propre responsabilité que le produit: / Hendi BV dichiara sotto la propria responsabilità che il prodotto: / Hendi BV declară pe propria răspundere că produsul: / Hendi BV настоящим заявляет под свою ответственность, что продукт: / O Hendi BV δηλώνει με δική του ευθύνη ότι το προϊόν:

Product number: / Produktnummer: / Productnummer: / Kod Produktu: / Code produit: / Codice prodotto: / Numărul: / Код Продукта: / Αριθμός προϊόντος: 231852

Product name: / Produktname: / Productomschrijving: / Nazwa Produktu: / Nom du produit: / Nome del prodotto: / Denumirea produsului: / Название Продукта: / Ονομασία προϊόντος: Vegetable cutter heavy duty / Gemüseschneider / Groentesnijder heavy duty / Szatkownica elektryczna z dużym otworem wlotowym z zestawem 5 ta / Coupe-légumes usage intensif / Tagliaverdura professionale / Tăietor legume - heavy duty / Овощерезка электрическая с большим загрузочным отверстием / Κόφτης λαχανικών επαγγελματικής χρήσης

Brand: / Marke: / Merk: / Marka: / Marque: / Marchio: / Brand: / Марка: / Μάρκα: Hendi

Meets the essential requirements as described in: / Erfüllt die grundlegenden Anforderungen wie beschrieben in: / Voldoet aan de essentiële vereisten zoals beschreven in: / Spetnia podstawowe wymagania opisane w: / Répond aux exigences essentielles décrites dans: / Soddisfa i requisiti essenziali descritti in: / Îndeplinește cerințele esențiale descrise în: / Отвечает основным требованиям, описанным в: / Πληροί τις βασικές απαιτήσεις όπως περιγράφεται στο: 2006/42/EC
2014/30/EU
2011/65/EU & amendment 2015/863/EU

Has been engineered and manufactured in conformity to harmonized standards: / Wurde in Übereinstimmung mit harmonisierten Normen entwickelt und hergestellt: / Is ontworpen en vervaardigd in overeenstemming met geharmoniseerde normen: / Został zaprojektowany i wyprodukowany zgodnie z normami zharmonizowanymi: / A été conçu et fabriqué conformément aux normes harmonisées: / È stato progettato e prodotto in conformità a norme armonizzate: / A fost proiectat și fabricat în conformitate cu standardele armonizate: / Был разработан и изготовлен в соответствии с гармонизированными стандартами: / Έχει κατασκευαστεί και κατασκευαστεί σύμφωνα με εναρμονισμένα πρότυπα: EN 55014-1:2017
EN 55014-2:2015
EN 61000-3-2:2014
EN 61000-3-3:2013
EN 60204-1:2006+ A1:2009/AC:2010
EN ISO 12100:2010
EN 1678:1998+A1:2010

Meets the requirements as described in regulations: / Erfüllt die Anforderungen wie in den Vorschriften beschrieben: / Voldoet aan de eisen zoals beschreven in regelgeving: / Spetnia wymagania opisane w przepisach: / Répond aux exigences décrites dans les réglementations: / Soddisfa i requisiti descritti nelle normative: / Îndeplinește cerințele descrise în reglementări: / Отвечает требованиям, изложенным в нормах: / Πληροί τις απαιτήσεις όπως περιγράφονται στους κανονισμούς: / 1907/2006/EC
1935/2004/EC
10/2011/EU

Technical documentation available at the company's headquarters: / Technische Dokumentation am Hauptsitz des Unternehmens erhältlich: / Technische documentatie beschikbaar op het hoofdkantoor van het bedrijf: / Dokumentacja techniczna dostępna w siedzibie firmy: / Documentation technique disponible au siège de l'entreprise: / Documentazione tecnica disponibile presso la sede dell'azienda: / Documentație tehnică disponibilă la sediul companiei: / Техническая документация доступна в штаб-квартире компании: / Τεχνική τεκμηρίωση διαθέσιμη στα κεντρικά γραφεία της εταιρείας: Hendi B.V.
Innovatielaan 6
6745 XW De Klomp, The Netherlands

De Klomp, 28-06-2021

R.E. Vooijs
Purchasing Manager





HENDI

Tools for Chefs

Hendi B.V.

Steenoven 21
3911 TX Rhenen, The Netherlands
Tel: +31 (0)317 681 040
Email: info@hendi.eu

Hendi Polska Sp. z o.o.

ul. Magazynowa 5
62-023 Gądkki, Poland
Tel: +48 61 6587000
Email: info@hendi.pl

Hendi Food Service Equipment GmbH

Gewerbegebiet Ehring 15
5112 Lamprechtshausen, Austria
Tel: +43 (0) 6274 200 10 0
Email: office.austria@hendi.eu

Hendi UK Ltd.

Central Barn, Hornby Road
Lancaster, LA2 9JX, United Kingdom
Tel: +44 (0)333 0143200
Email: sales@hendi.co.uk

Hendi Food Service Equipment Romania Srl

Str. 13 decembrie 94A, Hala 14
Braşov, 500164, Romania
Tel: +40 268 320330
Email: office@hendi.ro

PKS Hendi South East Europe SA

5 Metsovou Str.
18346 Moschato, Athens, Greece
Tel: +30 210 4839700
Email: office.greece@hendi.eu

Hendi HK Ltd.

1208, 12/F Exchange Tower
33 Wang Chiu Road, Kowloon Bay, Hong Kong
Tel: +852 2154 2618
Email: info-hk@hendi.eu

Find Hendi on internet:

www.hendi.eu
www.facebook.com/HendiFoodServiceEquipment
www.linkedin.com/company/hendi-food-service-equipment-b.v.
www.youtube.com/HendiEquipment

- Changes, printing and typesetting errors reserved.
- Änderungen und Druckfehler vorbehalten.
- Wijzigingen en drukfouten voorbehouden.
- Producent zastrzega sobie prawo do zmian oraz błądów drukarskich w instrukcji.
- Variations et fautes d'impression réservés.

- Errori di cambiamenti, di stampa e di impaginazione riservati.
- Drepturi rezervate cu privire la modificări și greșeli de imprimare.
- Изменения, печати и верстки ошибки защищены.
- Με επιφύλαξη αλλαγών, λαθών εκτύπωσης και στοιχειοθεσίας.